

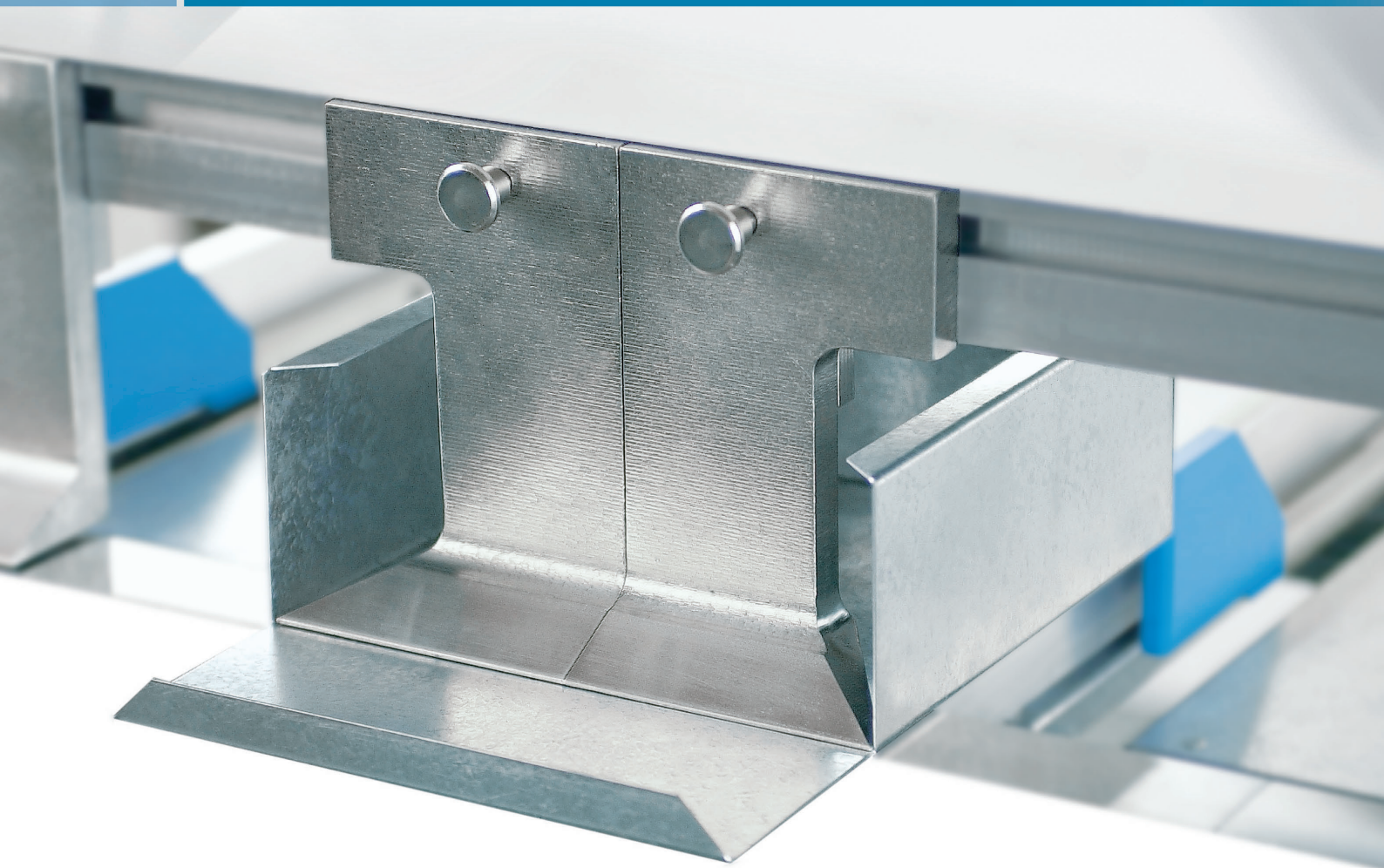

# PLIAGE À SEGMENTS MANUEL ET MOTORISÉ

MACHINES POUR DES FORMES COMPLEXES  
DANS LE PLIAGE DE TÔLE



# NOUS PARTAGEONS VOLONTIERS POUR QUE VOUS AYEZ DU SUCCÈS

ESPRIT DE PIONNIER ET D'INNOVATION,  
AVEC PASSION POUR LA FERBLANTERIE.

## POUR VOUS, NOUS METTONS LE PAQUET

Vous le savez car vous le vivez, comme déjà plusieurs générations avant vous : nous savons vous écouter. Vous, nos clients. Le résultat : exactement les idées et les machines avec lesquelles les ferblantiers de l'artisanat et de l'industrie organisent leur quotidien professionnel de manière plus facile et plus rentable depuis des décennies.

Depuis 1910, année de la fondation comme simple forge, cet esprit de pionnier nous fait avancer. Nous ne perdons jamais de vue ce qui profite à nos clients. Cette volonté a entraîné aussi bien l'invention de la technologie de pliage que la transmission mobile des données des profilés pliés finis du chantier à la machine directement, en passant par de nombreuses innovations.

C'est également le cas avec le pliage à segments. Plus de 10 000 maîtres ferblantiers utilisent aujourd'hui notre solution, « les systèmes divisés de rails », afin de fabriquer de manière rationnelle et précise des formes complexes en une opération de travail. L'avance grâce au « partage de connaissances » : nous en profitons tous, aussi bien vous que nous.

## UN LIEN QUI APORTE DE LA QUALITÉ

Une qualité supérieure, une très longue durée de vie et une fiabilité maximale : ce sont les qualités que les ferblantiers dans le monde entier citent depuis des générations lorsqu'ils parlent de nos produits. Un grand merci pour cela ! Et pour nous, c'est une motivation de plus pour continuer à maintenir le label qualité « Made in Germany » à un haut niveau.

Très attachés à notre lieu d'origine, nous produisons et montons beaucoup de pièces de machines exclusivement en Allemagne – et même plus précisément en Bavière. Le lien fort avec nos partenaires et fournisseurs régionaux est source de qualité. Cette manière de penser et votre satisfaction ont placé Schechtl en tête du peloton des constructeurs de plieuses et de cisailles guillotines leaders sur le marché mondial pour l'usinage de la tôle mince.

## MERCI DE VOTRE CONFIANCE

Schechtl est une entreprise familiale, dirigée depuis 100 ans par ses propriétaires (actuellement la 4<sup>e</sup> génération). Une croissance saine avec une forte stabilité économique : voilà ce sur quoi est axé à long terme le développement de notre entreprise.

C'est pourquoi nous investissons non seulement dans la technologie mais également dans une atmosphère positive et emprunte de confiance ainsi que dans le savoir de nos collaborateurs. Car, ce qui fait avancer une entreprise, c'est l'engagement et la compétence des personnes qui l'accompagnent sur sa route. Des collaborateurs satisfaits s'engagent plus. Nos clients le ressentent tous les jours.

*Maria Schechtl*

**Maria Schechtl**  
Direction générale





# GUIDE DES TYPES





LA COMBINAISON APPROPRIÉE DE LA LONGUEUR DE TRAVAIL, DE LA PUISSANCE DE PLIAGE ET DES EXIGENCES VIS-À-VIS DE LA FABRICATION VOUS INDIQUE LA PLIEUSE À SEGMENTS IDÉALE DONT VOUS AVEZ BESOIN.

**1. FABRIQUEZ-VOUS SUR LE CHANTIER DES FORMES FERMÉES, DES BOÎTES, DES CASSETTES, ETC. ?**

**2. DANS VOTRE ATELIER, FABRIQUEZ-VOUS BEAUCOUP D'ÉLÉMENTS MANUELLEMENT ?**

**3. AVEZ-VOUS BESOIN DE PLUS GRANDES LIBERTÉS POUR LES FORMES COMPLEXES LES PLUS DIVERSES ?**

- La spécialiste pour le pliage à segments mobile sur le chantier :  
→ **TBS** (p. 7)
- Les pros puissants pour des pièces individuelles, des prototypes, des constructions spéciales et de petites séries revenant sporadiquement :  
→ **UK, UKV** (p. 8 – 9)
- Pour une marge de manœuvre encore plus grande dans le domaine du pliage manuel à segments :  
→ **UKF** (p. 10)  
→ **SB** (p. 11)

| Champs d'action     | Pliage à segments   |  |   |   |  |
|---------------------|---|--|---|---|--|
|                     | Chantier  | Atelier  |   |   |  |
| Type de machine     | <br><b>TBS</b> | <br><b>UK</b> | <br><b>UKV</b> | <br><b>UKF</b> | <br><b>SB</b> |
| Type d'entraînement | manuel  |  |   |   |  |
| Longueur de travail |   |  |   |   |  |
| 2x550               |   |  |   |   | 1,00   |
| 1040                | 0,63  | 1,50   | 2,00  | 1,50  |  |
| 1250                | 0,63  | 1,25   | 1,75  | 1,50  |  |
| 1540                |   |  | 1,50  | 1,50  |  |
| 2040                |   |  | 1,00  | 1,00  |  |
| Commandes           | manuelle  |  |   |   |  |

Puissance de pliage pour l'acier 400 N/mm<sup>2</sup>, en fonction des hauteurs de segments standard



## PLIAGE À SEGMENTS

Les plieuses à segments sont tout particulièrement rentables, elles fabriquent des formes fermées de manière simple, avec précision et en gagnant du temps, et elles permettent d'exécuter des tâches unitaires et des petites séries de manière confortable sur le chantier et à l'atelier.



## CHANTIER

Mobile, confortable et maniable comme aucune autre. La **TBS** est un produit de premier choix pour le pliage à segments précis à chaque niveau du chantier.



## ATELIER

Pliage à segments en atelier : nos modèles **UK** manuels éprouvés des milliers de fois s'en chargent volontiers.





PANEUM  
WUNDERKAMMER DES BROTES

## UNE ADMIRABLE DIVERSITÉ DE FORMES SUR LES TOITS ET FAÇADES

PLIAGE FACILE DE FORMES COMPLEXES ET DÉLICATES : UNE PLIEUSE À SEGMENTS VOUS PERMET DE METTRE PARFAITEMENT EN FORME LES CAISSONS, CASSETTES, APPUIS DE FENÊTRE, ETC.





TBS



UK



UKV



UKF



SB





# LA DIVISION ENCOURAGE LA DIVERSITÉ – PLIAGE FACILE DE FORMES COMPLEXES

UN PLIAGE À SEGMENTS INTELLIGENT.

UNE SIMPLICITÉ QUI FAIT GAGNER DU TEMPS. AUCUN OUTIL REQUIS.

## PLIAGE FACILE DE FORMES COMPLEXES - EN UNE OPÉRATION DE TRAVAIL, SANS DEVOIR PRÉVOIR DE TEMPS DE TRANSFORMATION

Les plieuses à segments sont équipées de « systèmes divisés de rails ». Le rail de pliage est alors composé de plusieurs segments. Lorsqu'ils sont habilement combinés avec des espaces libres entre les éléments, les pièces peuvent être pliées sur tous les côtés. Vous fabriquez ainsi rapidement et extrêmement facilement des formes complexes et délicates.

Vous mettez plusieurs stations à segments les unes à côté des autres et réalisez des séquences de travail qui se suivent, de manière rationnelle et sans devoir prévoir de temps de transformation – dans la même machine, en une seule opération de travail.

## AVANTAGES

### UN SYSTÈME DE SERRAGE RAPIDE SUR CHAQUE TABLIER AUGMENTE LA PRODUCTIVITÉ EN QUELQUES SECONDES

Les plieuses manuelles à segments de Schechtl sont équipées d'un système breveté de serrage rapide au niveau des tabliers supérieur, inférieur et plieur. Ce concept qui a fait ses preuves des milliers de fois fait partie de l'équipement standard. Il permet de fixer avec exactitude les pièces de segments en quelques secondes à n'importe quel endroit. Comme vous n'avez besoin ni d'outils, ni de vis pour cela, vous gagnez un temps précieux pour plus de productivité.

### LA DIVERSITÉ DE FORMES EST ÉNORME

Les caissons, formes spéciales, échantillons et éléments de rebords de fenêtre compliqués se fabriquent de manière simple et rationnelle.

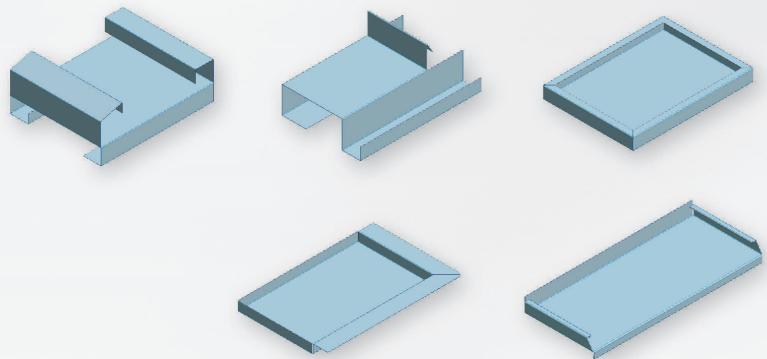



# UN POIDS PLUME MOBILE SUR LE CHANTIER



PLIAGE À SEGMENTS



CHANTIER

MANŒVRABLE ET MOBILE.  
EXTRÊMEMENT. LÉGÈRE.



## AVANTAGES

### BOÎTES, CASSETTES, ETC. EN UNE OPÉRATION DE TRAVAIL

- Une solution rationnelle et productive – toutes les pièces de segments sont ajustées sans outil
- La TBS maîtrise également le « pli automatique » de 25 mm et de 35 mm pour les pliages de rive basse et de faite
- Grâce à la TBS, le ferblantier ne se laisse pas « surprendre » sur le chantier et il est complètement indépendant en ce qui concerne la fabrication de profilés

## CONFORT

### SANS EFFORT SUR LE CHANTIER

- 1 seule personne peut transporter et commander sans aucun problème la TBS
- Montage de la TBS (sans châssis en X) sur un établi ou un véhicule de chantier est possible
- Châssis en X pliable avec roulettes et poignée (disponible en option)
  - Stable et confortable lors du transport
  - Il suffit de la tirer derrière soi comme une valise à roulettes
- Réduction du poids de transport – les segments sont transportés dans une boîte séparée – stockés de manière sûre et protégés de manière optimale

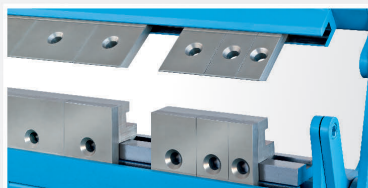

## TECHNIQUE

- Tous les tabliers offrent une liberté de 40 mm
- Le tablier supérieur est incliné de seulement 45 degrés – apporte une liberté supplémentaire pour les plis sophistiqués en cas de flancs longs
- La cisaille à molettes est un accessoire judicieux permettant de découper les tôles directement sur la machine (disponible en option)

### TRANSPORTABLE. CHANTIER. PLIAGE À SEGMENTS.

Le champ d'action de la TBS est déjà visible dans son nom. La plus petite des plieuses manuelles à segments de la gamme Schechtel est digne des grandes, en ce qui concerne sa flexibilité sur le chantier.

Grâce à ses petites dimensions, vous pouvez déplacer la TBS sans effort sur le chantier – entre les étages, sur l'échafaudage et dans les pièces étroites.

# TBS



TBS avec pied de châssis en X (disponible en option)



# DEUX QUI AIMENT PARTAGER – DES SPÉCIALISTES PUISSANTES POUR L'ATELIER

LES SPÉCIALISTES DES TÂCHES SPÉCIALES LES PLUS DÉLICATES.

## DES QUALITÉS DE TAILLE POUR LES APPLICATIONS SPÉCIALES

Deux plieuses à segments manuelles se chargent à la perfection de fabrications spéciales délicates, de plis complémentaires sur les pièces, de caissons, etc.

L'UK et l'UKV, plus puissante, sont les deux expertes en matière de formes spéciales fermées. Les segments sont positionnés de manière astucieuse, plusieurs étapes de travail sont exécutées sans devoir prévoir de temps de transformation. Ainsi, le flux rationnel de travail est conservé, la transformation de machines motorisées n'a pas lieu d'être.

L'UK et l'UKV sont idéales, dans le secteur artisanal, pour les fabrications unitaires, les petites séries ainsi que la construction de prototypes et d'échantillons.

a fait  
ses preuves  
**10 000**  
fois

## AVANTAGES

### AJUSTEMENT SANS OUTIL – UN PLUS PRÉCIEUX EN MATIÈRE DE SÉCURITÉ, DE PRÉCISION ET DE VITESSE

- Les tabliers supérieur, inférieur et plieur avec système de serrage rapide breveté font partie de l'équipement standard
- Combiner comme vous le souhaitez les pièces de segments en un clin d'œil – sans devoir utiliser ni vis, ni outil
- Avec une combinaison astucieuse des segments, exécuter de manière très rationnelle plusieurs étapes de travail sans perdre de temps pour la transformation
- Retirer des éléments isolés – il y a alors des espaces libres entre les segments pour les pièces fermées



Segments hauts du tablier supérieur

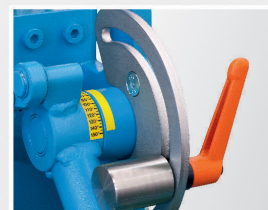

Butée d'angle de pliage

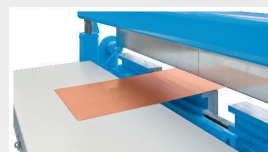

Sans butée de profondeur,  
boîte de rangement en haut

# UK

PUIS-  
SANTE



**TECHNIQUE**

**DE NOMBREUX DÉTAILS JUDICIEUX ENRICHISSENT LE QUOTIDIEN PROFESSIONNEL**

Ajustement sans outil – un plus précieux en matière de sécurité, de précision et de vitesse.

- Possibilité d'abaisser le tablier plieur avec le volant et une graduation
- Réglage de la pression du tablier supérieur par levier
- Équipées de roulettes, l'**UK** (standard) et l'**UKV** (option) peuvent être utilisées à chaque point de votre production
- Pédale de série – mains libres durant l'ensemble de la fabrication de la pièce
- Les segments de pliage qui ne sont pas requis pour le moment peuvent être rangés dans un compartiment se trouvant au-dessus du tablier supérieur
- La boîte de rangement pour tous les segments se trouve en dessous de la butée de profondeur, ou bien elle sert également de support pour les pièces dans la version standard

**ACCESSOIRES**

**ACCESSOIRES EN OPTION**

- Pièces de segments hautes de tablier supérieur 140 mm + 160 mm (**UK+UKV**) 180 mm (**UKV** uniquement) (standard = 100 mm)
- Pièces de tablier supérieur avec rayons de 2 mm et de 3 mm, l'arrondi plus important permet de plier de manière sûre le zinc et l'alu
- Différents systèmes de butée de profondeur
- Pièces pour la fabrication de rebords de fenêtre
- Cisaille à molettes
- Roulettes avec mécanisme de roulement (**UKV**)



Butée de profondeur UK/UKV (rainure en T alu)



Butée de profondeur UKV (crémaillère)

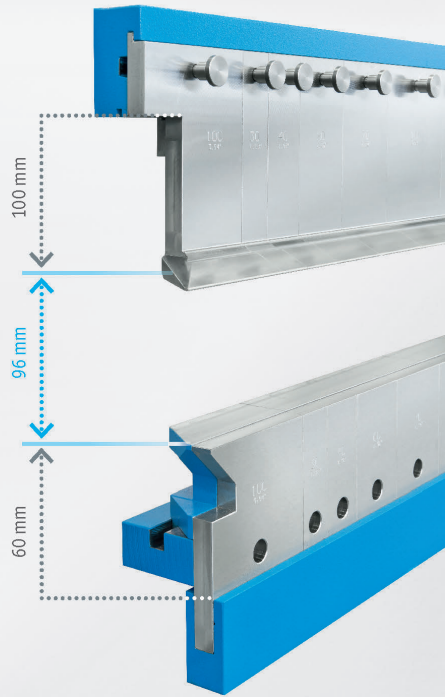

**UKV ENCORE PLUS PUISSANTE**





# UNE HAUTEUR DE TRAVAIL BIEN PLUS IMPORTANTE – UNE LIBERTÉ XXL

DEUX FOIS PLUS D'ESPACE POUR LES GRANDES FORMES SPÉCIALES.

**TOUTES LES QUALITÉS DE L'UKV – MAIS EN BEAUCOUP PLUS GRAND ! DE NOUVELLES PERFORMANCES DE POINTE DANS LE PLIAGE MANUEL À SEGMENTS.**

Le « F » signifie « flexible ». L'UKF offre des dimensions plus importantes et de nombreux avantages : l'UKF a de la place pour des pièces de segments de 160 mm et 180 mm de haut sur le tablier supérieur. Les pièces de segments des tabliers inférieur et plieur sont de 120 mm de haut, cela représente **100% de liberté en plus.**

La hauteur de travail a été augmentée de 160 mm par rapport à l'UKV, il est ainsi possible de travailler avec des tôles de grand format de manière beaucoup plus ergonomique.

## AVANTAGES

### VOUS ÉCONOMISEZ DE L'ARGENT ET GAGNEZ EN CONFORT DE FABRICATION :

Cette liberté XXL permet au maître ferblantier de fabriquer des formes ferblantier de plus grande taille. En outre, cela apporte beaucoup plus de flexibilité et de débit dans le déroulement du travail.

D'autre part : les pièces de segments plus hautes sont souvent des outils spéciaux sur les autres machines. Ce qui doit être fabriqué tout spécialement dans ces cas-là fait partie de l'équipement standard sur l'UKF.

La table universelle de butée UA 125 élargit le spectre en particulier pour les séquences de pliage répétitives. La table de butée est dotée de roulettes et peut être utilisée sur plusieurs modèles UK.

## ACCESSOIRES

### ACCESSOIRES EN OPTION

- Pièces de segments de 180 mm de haut sur le tablier supérieur (standard = 160 mm)
- Pièces de tablier supérieur avec rayons de 2 mm et de 3 mm, l'arrondi plus important permet de plier de manière sûre le zinc et l'aluminium
- Table universelle de butée
- Roulettes avec mécanisme de roulement



Séries spéciales en une opération de travail, table universelle mobile de butée UA 125 pour guider la tôle



# UKF



# SPÉCIALISTE DES BARDEAUX POUR SÉRIES DE TOUTES TAILLES

 **PLIAGE À SEGMENTS**

 **ATELIER**

RAPIDE ET EFFICACE. SIMPLEMENT GÉNIAL.

## AVANTAGES

### BARDEAUX, LOSANGES ET AUTRES SUR DEUX FACES EN UNE SEULE OPÉRATION

- Les formats en bardeaux ou en losanges peuvent être travaillés dans des dimensions de 20 à 50 cm de côté
- Les rails à arête arrondie de rayon 1,25 mm des deux joues supérieures permettent de plier des enveloppes en une seule opération

## CONFORT

### MODE DE FONCTIONNEMENT SIMPLE

- Utilisation par une seule personne grâce aux segments du tablier plieur uniques en leur genre, à une hauteur de travail ergonomique et à la pédale pratique
- positionnement précis et réitérable des procédures avec la butée de série
- Grâce à la forme spéciale, les étapes de travail, traditionnellement 24, ne sont plus que 8 : vous gagnez environ 70% de temps

## TECHNIQUE

- 2 pliages précis à 180° en une seule étape de travail
- Enveloppes sans appui supplémentaire
- Processus de travail réitérables exactement avec deux pliages sur 2 côtés en une seule opération
- 100 mm d'espace libre dans la joue supérieure avec des segments de rail à arête arrondis spéciaux de rayon 1,25 mm
- Joue inférieure segmentée avec liberté de mouvement 20 mm

### FABRICATION EN SÉRIE DANS LE DOMAINE DU PLIAGE DE SEGMENTS

Les atouts de la SB parlent d'eux-même

- ✓ Manuel
- ✓ Mobile
- ✓ Rentable
- ✓ Exactement réitérable



# SB







*Des gestes familiers apportent  
la sécurité de commande et la  
productivité requises pour toutes  
les exigences du pliage à segments*

*Le constructeur métallique répète  
en série les plus belles formes*

## **ADMIRABLES FAÇADES D'UN ASPECT CHIC**

POUR LE PLIAGE DE TÔLE, COMBINER TRADITION ET MODERNITÉ  
REPRÉSENTE UN VRAI DÉFI. LES FORMES COMPLEXES, SEGMENTÉES  
SONT LE DOMAINE DES PLIEUSES À SEGMENTS SCHECHTL.



*Les vraies valeurs à la vue de tous -  
Le ferblantier s'en charge*



*L'ancien est bien protégé par  
des tôles aux formes parfaites*





# ACCESSOIRES

CONFIGUREZ VOTRE PLIEUSE À SEGMENTS CONFORMÉMENT À VOS BESOINS PARTICULIERS. LES ACCESSOIRES EN OPTION APPORTENT PLUS DE CONFORT, PLUS DE PRÉCISION ET UN GAIN DE TEMPS.

## 1 UK/UKV, BUTÉE DE PROFONDEUR MANUELLE AVEC RAINURE EN T ALU



UK/UKV, butée de profondeur manuelle avec rainure en T alu, angles coniques également réglables.

## 2 UKV, BUTÉE DE PROFONDEUR MANUELLE AVEC CRÉMAILLÈRE



UKV, butée de profondeur manuelle avec crémaillère.

## 3 SEGMENTS DE TABLIER SUPÉRIEUR



Pour plus de flexibilité dans la fabrication de formes fermées plus grandes.

## 4 TBS, CHÂSSIS EN X : MOBILE, PLIANT, ROULANT



## 5 TABLE UNIVERSELLE DE BUTÉE UA 125



Guidage de la tôle au moyen de rails de guidage magnétiques, librement ajustables.

## 6 CISAILLE À MOLETTES



Cisaille à molettes mobile pour le modèle TBS.

## 7 PIÈCES POUR REBORDS DE FENÊTRES STANDARD

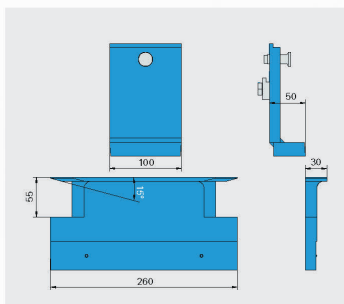

## 8 PIÈCES POUR REBORDS DE FENÊTRES VARIABLES

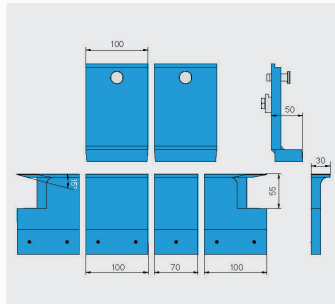

## 9 UKF/UKV, ROULETTES ET MÉCANISME DE ROULEMENT POUR PLUS DE MOBILITÉ EN ATELIER







Champs d'action

Pliage à segments

Chantier

Atelier



TBS

UK

UKV

UKF

100

125

100

125

100

125

150

200

100

125

150

200

manuelle

ACCESSOIRES STANDARD

|  |       |       |        |        |        |        |        |        |        |        |        |        |  |  |
|--|-------|-------|--------|--------|--------|--------|--------|--------|--------|--------|--------|--------|--|--|
| Segments avec système de serrage rapide pour tablier supérieur, tablier inférieur et tablier plieur sur toute la longueur de travail |       |       |        |        |        |        |        |        |        |        |        |        |  |  |
| Liberté des pièces de segments du tablier supérieur (hauteur de passage)   | 40 mm | 40 mm | 100 mm | 100 mm | 100 mm | 100 mm | 100 mm | 100 mm | 160 mm | 160 mm | 160 mm | 160 mm |  |  |
| Liberté des pièces de segments des tabliers inférieur et plieur (hauteur de passage)   | 40 mm | 40 mm | 60 mm  | 60 mm  | 60 mm  | 60 mm  | 60 mm  | 60 mm  | 120 mm | 120 mm | 120 mm | 120 mm |  |  |
| Hauteur d'ouverture tablier supérieur  | 45 mm | 45 mm | 96 mm  | 96 mm  | 96 mm  | 96 mm  | 96 mm  | 96 mm  | 96 mm  | 96 mm  | 96 mm  | 96 mm  |  |  |
| Butée d'angle  |       |       |        |        |        |        |        |        |        |        |        |        |  |  |
| Réglage de pression du tablier supérieur   |       |       |        |        |        |        |        |        |        |        |        |        |  |  |
| Abaissement du tablier plieur  |       |       |        |        |        |        |        |        |        |        |        |        |  |  |
| Boîte de rangement   |       |       |        |        |        |        |        |        |        |        |        |        |  |  |
| Pédale/Commutateur au pied   |       |       |        |        |        |        |        |        |        |        |        |        |  |  |
| Roulettes  |       |       |        |        |        |        |        |        |        |        |        |        |  |  |

ACCESSOIRES EN OPTION

|  |  |  |  |  |  |  |  |  |  |  |  |  |  |  |
|--|--|--|--|--|--|--|--|--|--|--|--|--|--|--|
| 6 Cisaille à molettes  |  |  |  |  |  |  |  |  |  |  |  |  |  |  |
| 4 Châssis en X   |  |  |  |  |  |  |  |  |  |  |  |  |  |  |
| 1 Butée de profondeur manuelle 500 mm avec rainure en T alu  |  |  |  |  |  |  |  |  |  |  |  |  |  |  |
| 2 Butée de profondeur manuelle 500 mm avec crémaillère   |  |  |  |  |  |  |  |  |  |  |  |  |  |  |
| 5 Table universelle de butée UA 125  |  |  |  |  |  |  |  |  |  |  |  |  |  |  |
| 7 Pièce pour rebords de fenêtres standard  |  |  |  |  |  |  |  |  |  |  |  |  |  |  |
| 8 Pièce pour rebords de fenêtres avec longueur variable  |  |  |  |  |  |  |  |  |  |  |  |  |  |  |
| Pièce pour rebords de fenêtres standard en cas de pièces de segments de tablier supérieur augmentées |  |  |  |  |  |  |  |  |  |  |  |  |  |  |
| Pièces de segments de tablier supérieur avec rayon 2 ou 3 mm   |  |  |  |  |  |  |  |  |  |  |  |  |  |  |
| 3 Pièces de segments de tablier supérieur augmentées 140 mm  |  |  |  |  |  |  |  |  |  |  |  |  |  |  |
| Pièces de segments de tablier supérieur augmentées 160 mm  |  |  |  |  |  |  |  |  |  |  |  |  |  |  |
| Pièces de segments de tablier supérieur augmentées 180 mm  |  |  |  |  |  |  |  |  |  |  |  |  |  |  |
| 9 Roulettes avec mécanisme de roulement  |  |  |  |  |  |  |  |  |  |  |  |  |  |  |

■ = standard ■ = option

# CARACTÉRISTIQUES TECHNIQUES

VALEURS DE PUISSANCE, DIMENSIONS ET POIDS.

## TBS



|   |          |       |
|---|----------|-------|
| Modèle  | 100      | 125   |
| Longueur de travail                                 | mm 1.000 | 1.250 |
| Puissance de pliage                                 |          |       |
| Acier 400 N/mm <sup>2</sup>                         | mm 0,63  | 0,63  |
| Aluminium 250 N/mm <sup>2</sup>                     | mm 1,00  | 1,00  |
| Acier spécial 600 N/mm <sup>2</sup>                 | mm 0,50  | 0,50  |
| Cuivre 300 N/mm <sup>2</sup>                        | mm 0,80  | 0,80  |
| Zinc 150 N/mm <sup>2</sup>                          | mm 1,00  | 1,00  |
| Dimensions extérieures                              |          |       |
| Longueur  | mm 1.235 | 1.369 |
| Profondeur avec pied de châssis en X                | mm 698   | 698   |
| Hauteur totale avec pied de châssis en X            | mm 1.133 | 1.156 |
| Poids   |          |       |
| TBS - machine sans pied de châssis                  | kg 84    | 114   |
| TBS - pied de châssis en X                          | kg 17    | 17    |
| Division des segments                               |          |       |
| à chaque fois 1 angle à gauche + à droite           |          |       |
| mm  | 100      | 100   |
| à chaque fois 1x30/40/60/70 mm                      |          |       |
| mm  | 2x50     | 1x50  |
| mm  | 5x100    | 8x100 |
| Pièces de segments des tabliers inférieur et plieur |          |       |
| Hauteur   | mm 40    | 40    |
| Pièces de segments de tablier supérieur             |          |       |
| Hauteur   | mm 40    | 40    |
| Pièces de segments de tablier supérieur             |          |       |
| Hauteur   | mm 45    | 45    |

Page 7



## UK



|   |          |       |
|---|----------|-------|
| Modèle  | 100      | 125   |
| Longueur de travail                                 | mm 1 000 | 1 250 |
| Puissance de pliage                                 |          |       |
| Acier 400 N/mm <sup>2</sup>                         | mm 1,50  | 1,25  |
| Aluminium 250 N/mm <sup>2</sup>                     | mm 2,25  | 2,00  |
| Acier spécial 600 N/mm <sup>2</sup>                 | mm 1,00  | 0,80  |
| Cuivre 300 N/mm <sup>2</sup>                        | mm 2,00  | 1,50  |
| Zinc 150 N/mm <sup>2</sup>                          | mm 2,00  | 2,00  |
| Dimensions extérieures                              |          |       |
| Longueur  | mm 1 480 | 1 730 |
| Profondeur  | mm 740   | 740   |
| Hauteur totale                                      | mm 1 180 | 1 180 |
| Poids   |          |       |
| UK  | kg 260   | 290   |
| Division des segments                               |          |       |
| à chaque fois 1 angle à gauche + à droite           |          |       |
| mm  | 100      | 100   |
| à chaque fois 1x30/40/60/70 mm                      |          |       |
| mm  | 6x100    | 8x100 |
| Pièces de segments des tabliers inférieur et plieur |          |       |
| Hauteur   | mm 60    | 60    |
| Pièces de segments de tablier supérieur             |          |       |
| Hauteur   | mm 100   | 100   |
| Hauteur d'ouverture tablier supérieur               |          |       |
| Hauteur   | mm 96    | 96    |

Page 8



## UKV



|   |          |       |        |        |
|---|----------|-------|--------|--------|
| Modèle  | 100      | 125   | 150    | 200    |
| Longueur de travail                                 | mm 1 000 | 1 250 | 1 500  | 2 000  |
| Puissance de pliage                                 |          |       |        |        |
| Acier 400 N/mm <sup>2</sup>                         | mm 2,00  | 1,75  | 1,50   | 1,00   |
| Aluminium 250 N/mm <sup>2</sup>                     | mm 3,00  | 2,50  | 2,25   | 1,50   |
| Acier spécial 600 N/mm <sup>2</sup>                 | mm 1,25  | 1,00  | 1,00   | 0,70   |
| Cuivre 300 N/mm <sup>2</sup>                        | mm 2,50  | 2,25  | 2,00   | 1,00   |
| Zinc 150 N/mm <sup>2</sup>                          | mm 2,50  | 2,50  | 2,50   | 2,00   |
| Dimensions extérieures                              |          |       |        |        |
| Longueur  | mm 1 600 | 1 790 | 2 010  | 2 600  |
| Profondeur (machine uniquement)                     | mm 800   | 800   | 800    | 800    |
| Hauteur totale                                      | mm 1 200 | 1 200 | 1 200  | 1 200  |
| Poids   |          |       |        |        |
| UKV   | kg 400   | 450   | 562    | 625    |
| Division des segments                               |          |       |        |        |
| à chaque fois 1 angle à gauche + à droite           |          |       |        |        |
| mm  | 100      | 100   | 100    | 100    |
| à chaque fois 1x30/40/60/70 mm                      |          |       |        |        |
| mm  | 6x100    | 8x100 | 11x100 | 16x100 |
| Pièces de segments des tabliers inférieur et plieur |          |       |        |        |
| Hauteur   | mm 60    | 60    | 60     | 60     |
| Pièces de segments de tablier supérieur             |          |       |        |        |
| Hauteur   | mm 100   | 100   | 100    | 100    |
| Hauteur d'ouverture tablier supérieur               |          |       |        |        |
| Hauteur   | mm 96    | 96    | 96     | 96     |

Page 9

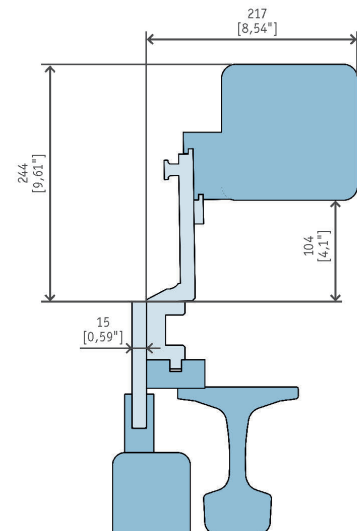
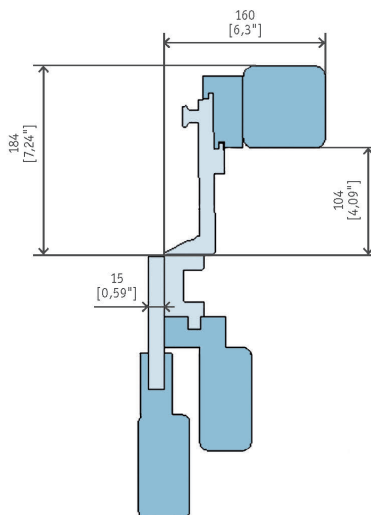
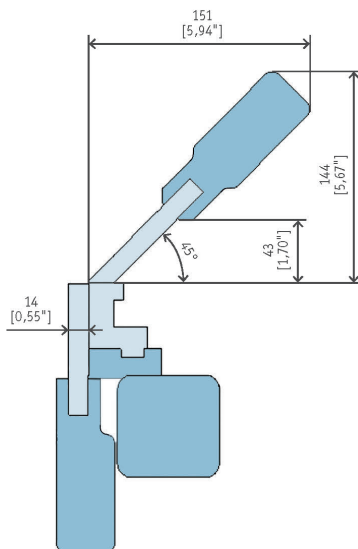



## UKF



|   |    |       |       |        |        |
|---|----|-------|-------|--------|--------|
| Modèle  |    | 100   | 125   | 150    | 200    |
| Longueur de travail                                 | mm | 1 000 | 1 250 | 1 500  | 2 000  |
| Puissance de pliage                                 |    |       |       |        |        |
| Acier 400 N/mm <sup>2</sup>                         | mm | 1,50  | 1,50  | 1,50   | 1,00   |
| Aluminium 250 N/mm <sup>2</sup>                     | mm | 2,25  | 2,25  | 2,25   | 1,50   |
| Acier spécial 600 N/mm <sup>2</sup>                 | mm | 1,00  | 1,00  | 1,00   | 0,70   |
| Cuivre 300 N/mm <sup>2</sup>                        | mm | 2,00  | 2,00  | 2,00   | 1,00   |
| Zinc 150 N/mm <sup>2</sup>                          | mm | 2,25  | 2,25  | 2,25   | 2,00   |
| Dimensions extérieures                              |    |       |       |        |        |
| Longueur  | mm | 1 340 | 1 697 | 1 840  | 2 340  |
| Profondeur (machine uniquement)                     | mm | 740   | 740   | 740    | 740    |
| Hauteur totale                                      | mm | 1 485 | 1 485 | 1 485  | 1 485  |
| Poids   |    |       |       |        |        |
| UKF   | kg | 530   | 560   | 683    | 845    |
| Division des segments                               |    |       |       |        |        |
| à chaque fois 1 angle à gauche + à droite           |    |       |       |        |        |
|   | mm | 100   | 100   | 100    | 100    |
| à chaque fois 1x30/40/60/70 mm                      |    |       |       |        |        |
|   | mm | 6x100 | 8x100 | 11x100 | 16x100 |
| Pièces de segments des tabliers inférieur et plieur |    |       |       |        |        |
| Hauteur   | mm | 120   | 120   | 120    | 120    |
| Pièces de segments de tablier supérieur             |    |       |       |        |        |
| Hauteur   | mm | 160   | 160   | 160    | 160    |
| Hauteur d'ouverture tablier supérieur               |    |       |       |        |        |
| Hauteur   | mm | 96    | 96    | 96     | 96     |

Page 10



## SB



|   |    |       |
|---|----|-------|
| Modèle                                    |    | 50    |
| Longueur de travail                       | mm | 2x550 |
| Puissance de pliage                       |    |       |
| Acier 400 N/mm <sup>2</sup>               | mm | 1,00  |
| Aluminium 250 N/mm <sup>2</sup>           | mm | 1,50  |
| Acier spécial 600 N/mm <sup>2</sup>       | mm | 0,60  |
| Cuivre 300 N/mm <sup>2</sup>              | mm | 1,25  |
| Zinc 150 N/mm <sup>2</sup>                | mm | 1,50  |
| Dimensions extérieures                    |    |       |
| Longueur                                  | mm | 1 410 |
| Profondeur                                | mm | 1 005 |
| Hauteur totale                            | mm | 1 600 |
| Poids                                     |    |       |
| SB  | kg | 265   |
| Division des segments                     |    |       |
| à chaque fois 1 angle à gauche + à droite |    |       |
|   | mm | 100   |
| à chaque fois 1x30/40/50/60/70/100 mm     |    |       |
| Hauteur d'ouverture tablier supérieur     |    |       |
| Hauteur                                   | mm | 86    |

Page 11

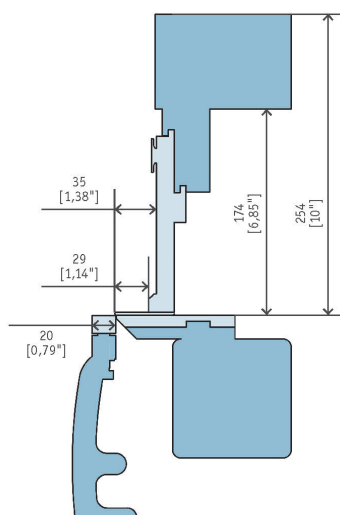
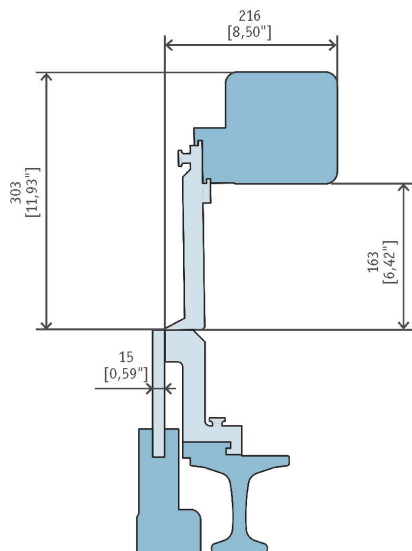

# VUE D'ENSEMBLE DES MACHINES

DES PLIEUSES ET DES CISAILLES GUILLOTINE POUR  
LE MEILLEUR TRAVAIL DE TÔLE DANS TOUTE SA DIVERSITÉ.

VERSION 01/2022

## PLIEUSES MANUELLES



### TBX

- ▶ Le poids plume pour 1 opérateur sur le chantier
- ▶ Un maximum de mobilité et de robustesse, prête à démarrer en 2 min
- ▶ Châssis en X unique, pliant, roulant



### LBT

- ▶ Confort sur le chantier : pliage, découpe, cintrage
- ▶ Transportable, frein de roues, souple
- ▶ Le rail du tablier supérieur peut être échangé de manière flexible



### LBX

- ▶ Compacte et performante pour le pliage sur le chantier
- ▶ Précontrainte pour le type et l'épaisseur du matériau
- ▶ Résultat de pliage optimal sur la largeur de travail



### TBS

- ▶ Pliage de segments intelligent sur le chantier
- ▶ Ajustage sans outil, beaucoup de formes de pliage
- ▶ Châssis en X unique, léger, très mobile



### UK

- ▶ Pliage de segments intelligent, a fait ses preuves bien 10 000 fois
- ▶ Combiner les éléments sans outil
- ▶ Pédale, mains libres pour le positionnement



### UKV

- ▶ Pliage de segments encore plus puissant et flexible
- ▶ Ajuster rapidement et sans outil les segments
- ▶ Mains libres pour un positionnement précis



### UKF

- ▶ Pliage de segments de grandes formes spéciales
- ▶ Segments extrêmement hauts – liberté XXL
- ▶ Flexibilité maximale, confort maximal



### KS

- ▶ Extrêmement polyvalente, rapide, économique
- ▶ Le confort poids plume pour les profilés créatifs
- ▶ La plieuse manuelle la plus vendue au monde



### KSV

- ▶ Excellence, économie, polyvalence
- ▶ Maîtrise de nombreux matériaux et beaucoup d'épaisseurs
- ▶ Réalise des profilés particuliers



### HBM

- ▶ Profilés spéciaux uniquement possibles ici
- ▶ Positionnement précis avec butée double
- ▶ L'abaissement du tablier plieur le plus simple



### HA

- ▶ Pack de puissance robuste pour la commande à 1 opérateur
- ▶ Construction spéciale pour les tôles épaisses
- ▶ Plis répétitifs pouvant être réglés de manière idéale



### SB50

- ▶ Fabrication de bardeaux de toiture et de façade
- ▶ Une seule étape de travail pour deux pliages à 180°
- ▶ Presque 70% du temps économisé

## PLIEUSES MOTORISÉES



### MBM ECT

- ▶ Entrée de gamme intelligente avec moteur et écran
- ▶ Possibilité de répéter de manière précise les profilés complexes
- ▶ Commande à 1 opérateur, robustesse, pas de perte de temps

MAX STD  
MAX ECT  
MAX CNC S-Touch



### MAX

- ▶ Le modèle motorisé le plus polyvalent
- ▶ Construction robuste, puissance de pliage élevée
- ▶ Un classique pour 90% de toutes les tâches de pliage

GEOMETRY

MAX-F ECT  
MAX-F CNC



### MAX-F

- ▶ Un maximum de liberté de pliage
- ▶ Espace libre 14 mm derrière le pivot
- ▶ Plus d'espace pour les géométries des profilés

MAB STD  
MAB ECT  
MAB CNC S-Touch



### MAB

- ▶ Plus puissante que la MAX, puissance de pliage plus élevée
- ▶ La machine puissante pour les toitures et les façades
- ▶ Construction robuste, maintenance minimale

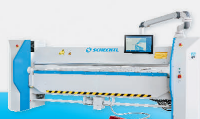

### MAZ CNC

- ▶ La plus puissante pour la production en série et la construction en métal léger
- ▶ Un talent de rapidité – une productivité énorme
- ▶ Les temps de préparation les plus courts – des séquences de pliage rapides

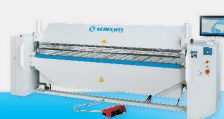

### MAE CNC

- ▶ Rentable dans le domaine industriel
- ▶ Système de changement le plus variable/1 clic
- ▶ Temps de préparation minimal, polyvalente, compacte

GEOMETRY

### MAF CNC

- ▶ Un maximum de liberté de pliage - Sans outillage spécial
- ▶ Espace libre 14 mm derrière le pivot
- ▶ Réduction du risque de collision au niveau du tablier plieur



## GUILLOTINE MANUELLES



### HT

- ▶ Une robustesse à toute épreuve – fonctionne pendant plusieurs générations
- ▶ Commande à 1 opérateur, précise et rentable
- ▶ Peu encombrante, sans maintenance, beaucoup d'accessoires

## GUILLOTINE MOTORISÉES

SMT BV  
SMT BVH  
SMT NC  
SMT NCH



### SMT

- ▶ La plus petite cisaile motorisée 3 mètres
- ▶ Pour la tôle mince ainsi que les matériaux épais
- ▶ Consomme peu de courant, prend peu de place, permet d'économiser du temps

MSB BV  
MSB BVH  
MSB NC  
MSB NCH



### MSB

- ▶ Aussi petite que la SMT et avec beaucoup plus de puissance
- ▶ Encore plus de puissance en exploitation par 1 opérateur
- ▶ Le choix puissant et bon marché

MSC BV  
MSC BVH  
MSC NC  
MSC NCH



### MSC

- ▶ La cisaile pro pour la tôle fine et la construction de façades
- ▶ 2 moteurs, répartition homogène de la force
- ▶ Rendement élevé, consommation d'énergie min.

## GUILLOTINE D'INSTALLATION



### MT

- ▶ Cisaile automatique intégrée
- ▶ Pour l'utilisation permanente dans le processus de production
- ▶ Adaptation individuelle possible, maintenance minimale

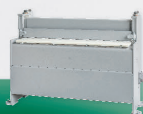

### ST

- ▶ La cisaile que l'on peut configurer le mieux
- ▶ Intégration dans les installations de production en série
- ▶ Pour beaucoup plus de matériaux que seulement les tôles

## MANUTENTION DE BOBINE MODULAIRE



### MCH

- ▶ Les tôles sont directement disponibles
- ▶ Structure modulaire
- ▶ Individuellement ajustable

## PROFILEUSES



### SZP

- ▶ Extra-longue et très puissante dans la construction de conduits d'aération
- ▶ Profiler en ligne droite sans distorsion
- ▶ Vitesse de passe élevée



**Schechtl Maschinenbau GmbH**

Viehhauser Straße 4  
83533 Edling

Tel +49 8071-5995-0  
Fax +49 8071-5995-99

info@schechtl.de



[www.schechtl.de](http://www.schechtl.de)

