

# PLIAGE MANUEL

MACHINES POUR TOUS TYPES DE TÔLES AUSSI  
BIEN SUR LE CHANTIER QUE DANS L'ATELIER



# NOUS METTONS LE PAQUET POUR VOTRE PROGRÈS

ESPRIT DE PIONNIER ET D'INNOVATION.  
AVEC PASSION POUR LA FERBLANTERIE.

## NOUS AVONS GRAND INTÉRÊT QUE NOS CLIENTS ONT DU SUCCÈS

Chez Schechtl, nous cherchons en permanence des idées et des solutions pour faciliter la vie des ferblantiers.

C'est comme ça depuis le début. Cette volonté a donné naissance à de nombreuses innovations – depuis l'invention de la technologie du pliage jusqu'à la transmission mobile des données des profilés pliés finis.

Fondée en 1910 comme simple forge et dirigée avec un fort esprit de pionnier, la société Schechtl est aujourd'hui en tête du peloton des constructeurs de plieuses et de cisailles guillotines sur le marché mondial pour l'usinage de la tôle mince.

## MERCI DE VOTRE CONFIANCE

Une qualité supérieure, une très longue durée de vie et une fiabilité maximale : ce sont les qualités que nos clients dans le monde entier citent depuis des générations lorsqu'ils parlent de nos produits. Un grand merci pour cela ! Et pour nous, c'est une motivation de plus pour continuer à maintenir notre exigence de qualité à un haut niveau.

C'est pourquoi nous investissons non seulement dans la technologie mais également dans une atmosphère positive et emprunte de confiance ainsi que dans le savoir de nos collaborateurs. Car, ce qui fait avancer une entreprise, c'est l'engagement et la compétence des personnes qui l'accompagnent sur sa route. Des collaborateurs satisfaits s'engagent plus. Nos clients le ressentent tous les jours.

## DES LIENS ÉTROITS

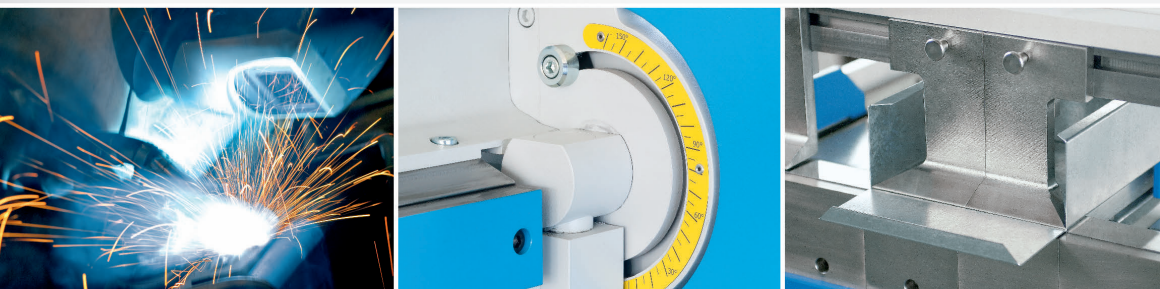
Nous prenons très au sérieux notre label qualité : Made in Germany. Nous produisons et montons toutes les pièces de nos machines exclusivement en Allemagne. Cette appartenance au lieu se montre tout particulièrement dans le lien étroit et durable que nous avons avec les partenaires et fournisseurs de notre région.

Schechtl est une entreprise familiale, dirigée depuis 100 ans par ses propriétaires (actuellement la 4e génération).

Une croissance saine avec une forte stabilité économique : voilà ce sur quoi est axé à long terme le développement de notre entreprise.

*Maria Schechtl*

**Maria Schechtl**  
Direction générale



# GUIDE DES TYPES

LA COMBINAISON APPROPRIÉE DE LA LONGUEUR DE TRAVAIL,  
DE LA PUISSANCE DE PLIAGE ET DU DEGRÉ DE MOBILITÉ  
VOUS INDIQUE LA PLIEUSE MANUELLE DONT VOUS AVEZ BESOIN.













1. À QUELLE FRÉQUENCE FABRIQUEZ-VOUS DES FORMES FERMÉES, DES BOÎTES, DES CASSETTES ETC. ?

2. QUELS SONT LES TRAVAUX PRINCIPAUX À EFFECTUER SUR LE CHANTIER ?

3. QUELLE EST LA PUISSANCE DE PLIAGE REQUISE DANS L'ATELIER ?

4. QUELS SONT LES MATÉRIAUX ET LES ÉPAISSEURS QUE VOUS USINEZ EN MAJORITÉ ?

- Spécialistes du pliage manuel à segments :  
→ TBS, UK, UKV et UKF (p. 13 – 19)
- Si la pratique requiert le pliage mobile :  
→ LBX, TBX, LBT, TBS (p. 7 – 13)
- Des modèles aux divers talents pour la fabrication unitaire et les petites séries : → UK, UKV, UKF, SB, KS, KSV, HBM et HA (p. 16 – 23)
- Avec ce guide des types, comparez la gamme d'accessoires et les caractéristiques techniques (p. 24 – 29)

Champs d'action	Chantier				Pliage à segments				Atelier			
	LBX	TBX	LBT	TBS	UK	UKV	UKF	SB	KS	KSV	HBM	HA
Type de machine												
Longueur de travail												
2x550								1,00				
1 040		0,80		0,63	1,50	2,00	1,50		2,00			3,00
1 250					1,25	1,75	1,50					
1 290			1,00									
1 540						1,50	1,50		1,50			2,50
2 040	0,63					1,00	1,00		1,00	1,50		2,00
2 540	0,63									1,00	1,00	1,50
3 100	0,63										1,00	1,50
4 040												0,80

Puissance de pliage pour l'acier 400 N/mm<sup>2</sup>



## CHANTIER

De packs de puissance forts, mobiles et polyvalents. Pour une utilisation universelle sur le chantier.



## PLIAGE À SEGMENTS

Formes complexes, réalisation plus facile que jamais. Un pliage à segments intelligent. Une simplicité qui fait gagner du temps. Aucun outil requis.



## ATELIER

Une puissance de pliage exceptionnelle, sans courant. Beaucoup de libertés pour les exigences quotidiennes à l'atelier.

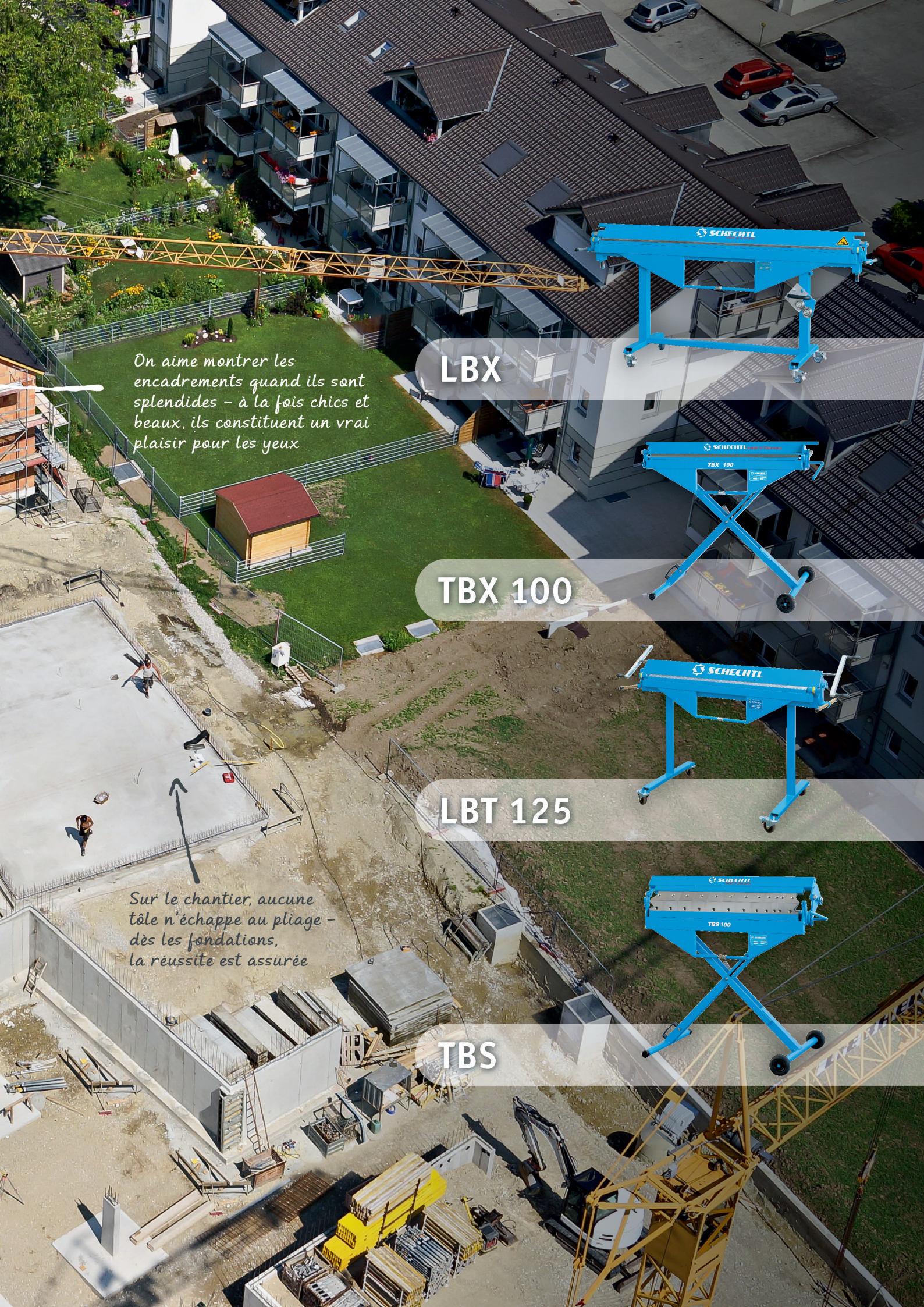


*C'est fait spontanément :  
le mieux est de réparer sur place  
plutôt que de transporter les pièces  
d'un lieu à l'autre*

*On prend la petite : pour plier des  
tôles directement sur le véhicule de  
chantier, partout et à tout moment*

## UNE ADMIRABLE MOBILITÉ SUR LE CHANTIER

LES MACHINES MOBILES DESTINÉES À VOTRE CHANTIER PERMETTENT DE  
RÉSoudre DE MANIÈRE PRÉCISE LES PLIS LES PLUS DÉLICATS ET VOUS  
ÉVITENT DES TRAJETS COÛTEUX ENTRE LE CHANTIER ET L'ATELIER.



*On aime montrer les encadrements quand ils sont splendides – à la fois chics et beaux, ils constituent un vrai plaisir pour les yeux*

**LBX**

**TBX 100**

**LBT 125**

*Sur le chantier, aucune tôle n'échappe au pliage – dès les fondations, la réussite est assurée*

**TBS**

# PASSION ET ENGAGEMENT POUR VOTRE SUCCÈS UNE TECHNIQUE SANS CHICHI

SUR NOS « MANUELLES », LES PROS DE LA TÔLE FINE SE SENTENT TOUT DE SUITE CHEZ EUX, QUE CE SOIT DANS LE DOMAINE ARTISANAL OU INDUSTRIEL.

## QUALITÉ « MADE IN GERMANY » – POUR VOUS, LE MEILLEUR D'UNE QUALITÉ QUI A FAIT SES PREUVES

Que ce soit en version manuelle ou motorisée, les ferblantiers apprécient notre orientation résolue vers leurs exigences.

Nous en sommes tout particulièrement fiers : les maîtres établis et les créateurs d'entreprise trouvent chez nous la palette la plus complète et la plus exhaustive de plieuses manuelles du marché. Profitez de notre engagement – sur votre chantier et dans votre atelier.



## AVEC CES MACHINES, VOUS POUVEZ FAIRE TOUT CELA, ET MÊME ENCORE PLUS :

- Toitures et façades
- Revêtements de parois
- Portes, châssis et rebords de fenêtre
- Gouttières et tuyaux de descente
- Carters de machine et composants
- Meubles et étagères
- Panneaux publicitaires et lampes
- Poêles, climatiseurs et revêtements de chaudières

## DEPUIS TOUJOURS, NOUS DEMANDONS D'ABORD À NOS CLIENTS DE QUOI ILS ONT BESOIN

Voici les avantages que vous pouvez désormais en retirer :

- Commande à 1 opérateur sur chaque machine – économise vos forces, ménage votre santé
- Construction robuste en acier – la garantie d'une vie extrêmement longue de votre machine
- Une technique résolument rapide – votre gain de temps pour une rentabilité durable

- Paliers ne nécessitant pas de maintenance – avec, ça marche vraiment bien
- Stabilité dans les moindres détails – vous pouvez toujours compter dessus
- Des accessoires de grande qualité – enrichissent votre travail avec fiabilité en offrant un grand confort et beaucoup de sécurité
- etc., etc., etc...

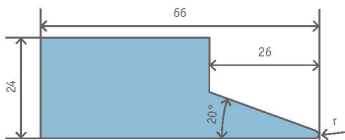
Notre passion se retrouve dans chacune des machines Schechtl, elle ne connaît qu'un seul objectif : votre succès à long terme.



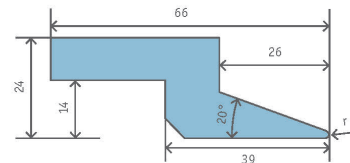
# RAILS PROFILÉS POUR LES PLIEUSES MANUELLES

UN RAIL ADAPTÉ À CHAQUE BESOIN.

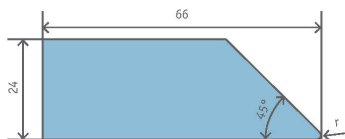
RAIL À ARÊTE VIVE 66/24 20°



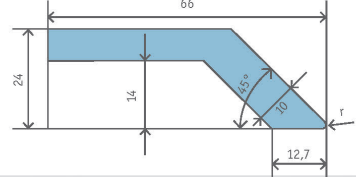
RAIL À ARÊTE VIVE 66/24 20° COUDÉ



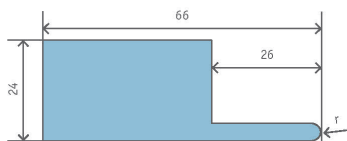
RAIL À ARÊTE VIVE 66/24 45°



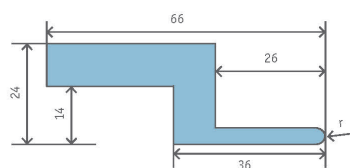
RAIL À ARÊTE VIVE 66/24 45° COUDÉ



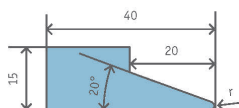
RAIL À ARÊTE ARRONDIE 66/24 R = 1 - 12



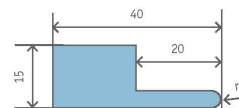
RAIL À ARÊTE ARRONDIE 66/24 LARGE COUDÉ



RAIL À ARÊTE VIVE 20° R = 1 / R = 2 (LBX)



RAIL À ARÊTE ARRONDIE R = 2 / R = 2,5 (LBX)



# TROIS TYPES PUISSANTS POUR VOTRE CHANTIER

LONGUEUR. SIMPLICITÉ. PERFORMANCE.

## DES VALEURS AU TOP POUR TOITURES ET FAÇADES

Les trois modèles LBX vous accompagnent de manière optimale pour 90% de toutes les opérations manuelles de pliage au niveau des toitures et des façades. Les machines vous permettent d'obtenir toutes les trois des valeurs de pliage d'une qualité identique pour chaque type de matériau. Il ne vous reste plus qu'à répondre à la question de la longueur de travail idéale correspondant à vos exigences.

**90%**  
des travaux  
manuels de  
pliage sont  
couverts

## AVANTAGES

### LE PRINCIPE DE LA LÉGÈRETÉ ROBUSTE

#### Vous pouvez compter dessus :

la technique de Schechtl est toujours rentable, durable et confortable.

- Commande simple :  
1 opérateur suffit pour exécuter, avec les modèles LBX, tous les travaux de pliage de manière ergonomique, sûre et avec une précision professionnelle.
- Transport facile :  
2 personnes suffisent pour déplacer la LBX 200/250 à un autre endroit sur le chantier – sans grue.

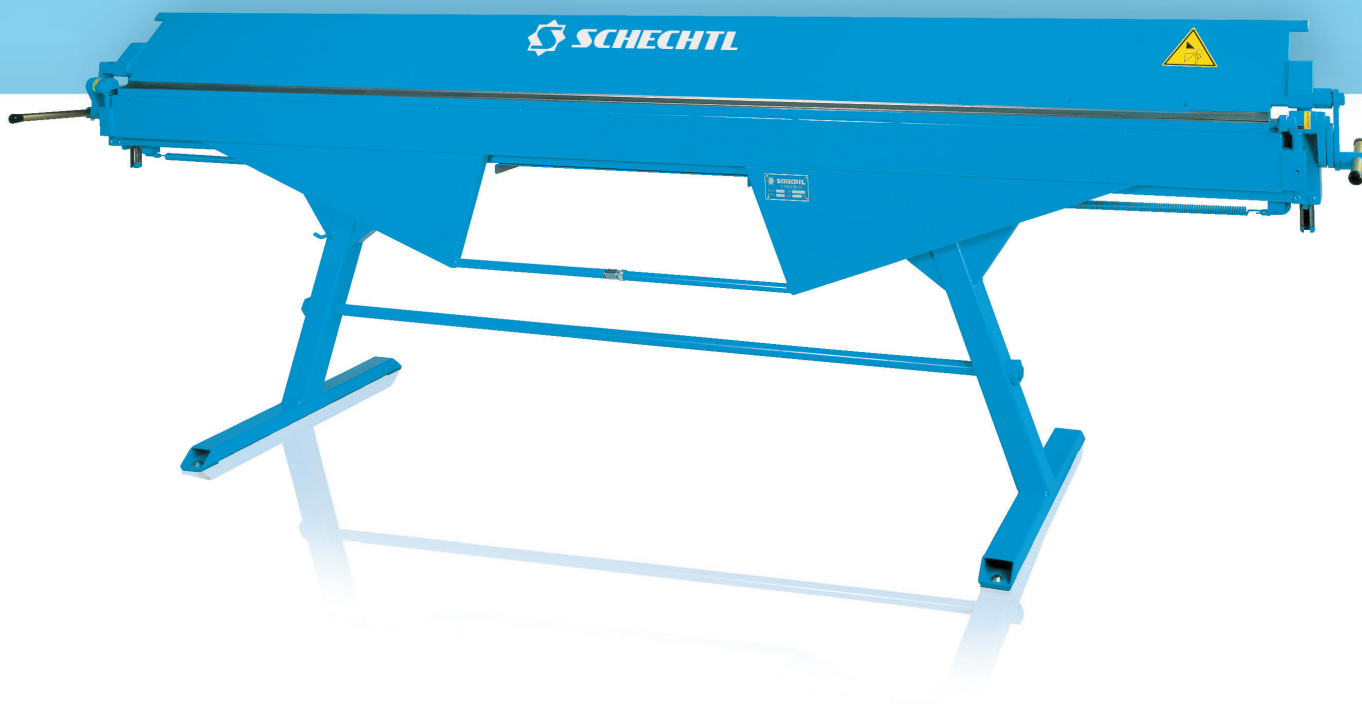
#### TECHNIQUE LBX 310

#### VOTRE ATOUT : LA LONGUEUR

Ceux qui veulent plier manuellement des tôles fines dans une longueur de travail de 3 mètres choisissent la LBX 310. Ce modèle est très bien équipé pour jouer le rôle de station de pliage centrale sur le chantier. Et il obtient, comme ses deux petites sœurs, des valeurs de pliage optimales avec les types et épaisseurs de matériaux les plus divers.

La solution robuste pour des pliages de 3 mètres sur le chantier.

# LBX 310







## TECHNIQUE

## TOUT À DISPOSITION SUR LE CHANTIER

- Équilibrage du poids au niveau du tablier supérieur
  - Commande facile et demandant peu d'effort
  - Maintient le tablier supérieur à chaque largeur d'ouverture
- Bombage possible du tablier plieur – bon résultat de pliage uniforme sur l'ensemble de la longueur de travail
- Rail supérieur échangeable pour différents matériaux et épaisseurs
- Paliers à rouleaux sans usure, ne nécessitant pas de maintenance
- En option :
  - Butée de profondeur 500 mm ou 750 mm avec barre de butée
  - Cisaille à molettes
  - Cintreuse avec barreaux de différents diamètres

## TECHNIQUE LBX 200 ET LBX 250

## VOTRE ATOUT : LA FLEXIBILITÉ

La **LBX 200** et la **LBX 250** sont préparées de manière optimale pour différents lieux d'installation sur le chantier.

- Montants
  - Piètement long avec roulettes orientables pour le transport confortable sur le chantier
  - Piètement court en option – Idéal pour le montage sur établi ou véhicule de chantier
- Deux personnes suffisent – on n'a pas besoin de plus de main d'œuvre ni d'aucun accessoire supplémentaire pour déplacer la machine sur le chantier

Piètement camion



## LBX 200 • LBX 250



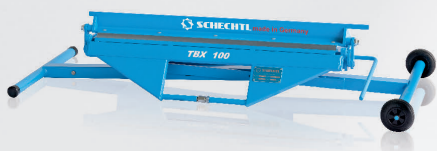
# ELLE PEUT ÊTRE PORTÉE SUR CHAQUE CHANTIER

MOBILITÉ MAXIMALE. LÉGÈRETÉ EXTRÊME.  
PRÊTE A FONCTIONNER EN UN CLIN D'ŒIL.

## UTILISATION

### RAPIDEMENT ET FACILEMENT AU BON ENDROIT

- Idéale en cas de sites changeant rapidement
- Idéale pour les travaux à des étages élevés
- Idéale pour les travaux sur les toitures et les échafaudages
- Idéale pour les chantiers de courte durée



## AVANTAGES

### AUSSI LÉGÈRE QUE MANIABLE

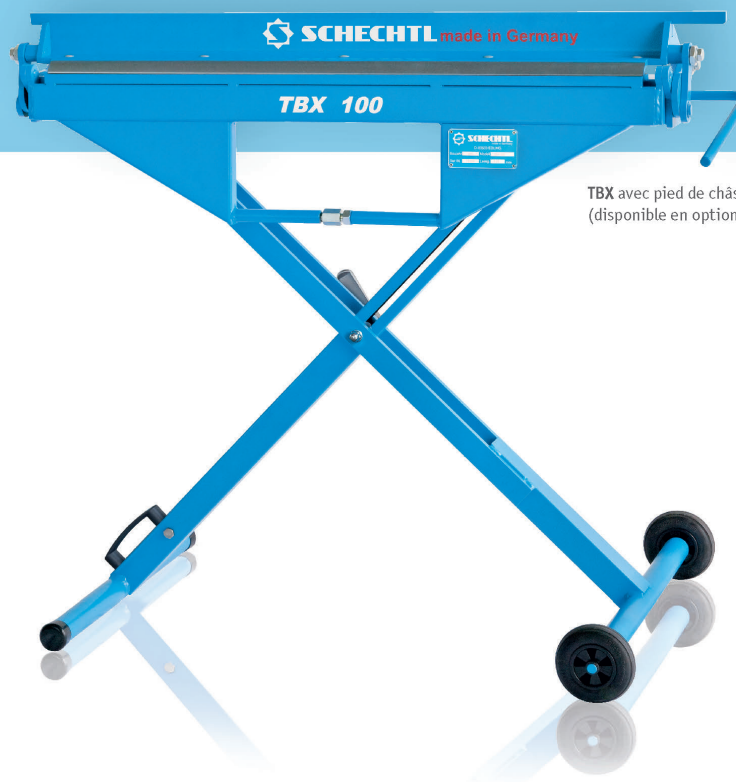
- Le poids plume pour 1 opérateur sur le chantier
- Montage de la TBX (sans châssis en X) sur un établi ou un véhicule de chantier est possible
- Châssis en X pliable avec roulettes et poignée (disponible en option)
- Installer – Bloquer – C'est parti
- Cisaille à molette pouvant être posée sur la plieuse (disponible en option)
- Construction durable en acier – parfaitement adaptée au quotidien rude des chantiers
- Pression de serrage ajustable – bon résultat de pliage uniforme sur l'ensemble de la longueur de travail

## TECHNIQUE

### PARFAITE, COMME UNE GRANDE

- Bombage possible du tablier plieur – toujours la précontrainte correcte pour le type et l'épaisseur du matériau
- Paliers à rouleaux sans usure, ne nécessitant pas de maintenance

# TBX 100



TBX avec pied de châssis en X  
(disponible en option)



## UTILISATION

**TOUJOURS LÀ OÙ ON A VRAIMENT BESOIN D'ELLE**

- Idéale pour les travaux sur les toitures et les échafaudages
- Idéale pour les chantiers de courte durée
- Idéale en cas de sites changeant rapidement
- Idéale pour les travaux à des étages élevés

**POLYVALENTE, FLEXIBLE ET MOBILE**

La **LBT 125** est également un poids plume – elle ne pèse que 85 kg, montants et cintreuse inclus. Il est donc possible de l'utiliser de manière très mobile sur le chantier et elle fait preuve d'une grande robustesse, digne des grandes.

## AVANTAGES

**MOBILE, POLYVALENTE, CONFORTABLE**

- Flexible pour les tôles changeantes – rail de profilé interchangeable dans le tablier supérieur
- Pression de serrage ajustable – bon résultat de pliage uniforme sur l'ensemble de la longueur de travail
- Commande facile grâce à l'équilibrage du poids au niveau du tablier supérieur
- Montants pouvant être retirés pour un transport confortable
- Roulettes orientables avec arrêt – stabilité assurée grâce au levier d'arrêt

## TECHNIQUE

**PLIER, DÉCOUPER ET CINTRER – TOUT EST DISPONIBLE SUR UNE SEULE MACHINE**

- Différentes épaisseurs de tôle possibles – rail du tablier supérieur échangeable
- Tablier plieur abaissable, précontrainte ajustable
- Baguetteuse
- Barres de talon de différents rayons (en option)
- Cisaille à molettes (disponible en option)

# LBT 125



# LA DIVISION ENCOURAGE LA DIVERSITÉ – PLIAGE FACILE DE FORMES COMPLEXES

UN PLIAGE À SEGMENTS INTELLIGENT.

UNE SIMPLICITÉ QUI FAIT GAGNER DU TEMPS. AUCUN OUTIL REQUIS.

## PLIAGE FACILE DE FORMES COMPLEXES - EN UNE OPÉRATION DE TRAVAIL, SANS DEVOIR PRÉVOIR DE TEMPS DE TRANSFORMATION

Les plieuses à segments sont équipées de « systèmes divisés de rails ». Le rail de pliage est alors composé de plusieurs segments. Lorsqu'ils sont habilement combinés avec des espaces libres entre les éléments, les pièces peuvent être pliées sur tous les côtés. Vous fabriquez ainsi rapidement et extrêmement facilement des formes complexes et délicates.

Vous mettez plusieurs stations à segments les unes à côté des autres et réalisez des séquences de travail qui se suivent, de manière rationnelle et sans devoir prévoir de temps de transformation – dans la même machine, en une seule opération de travail.

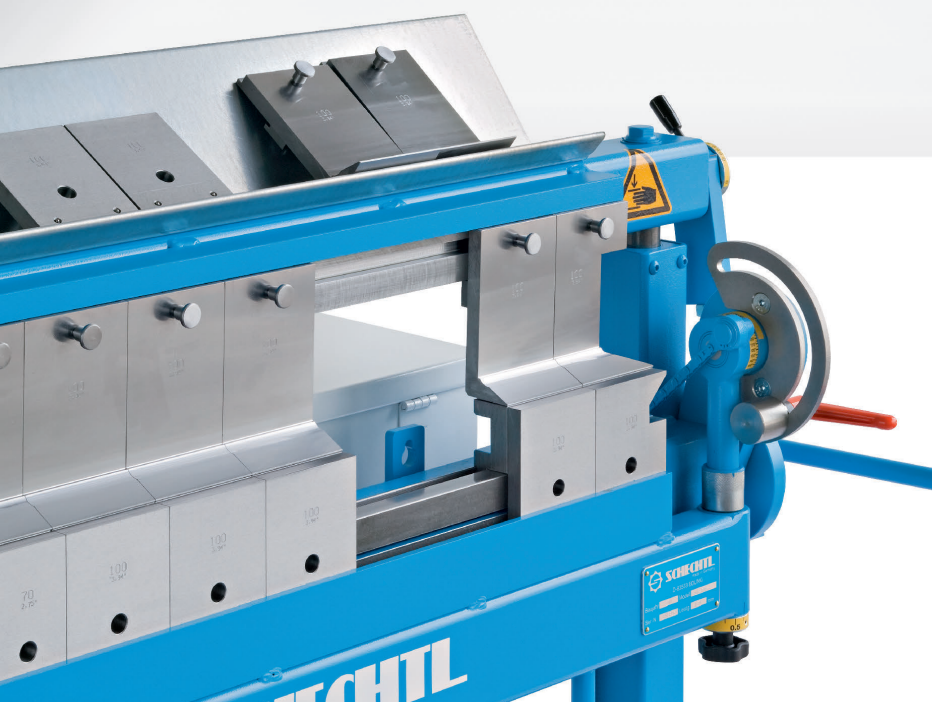
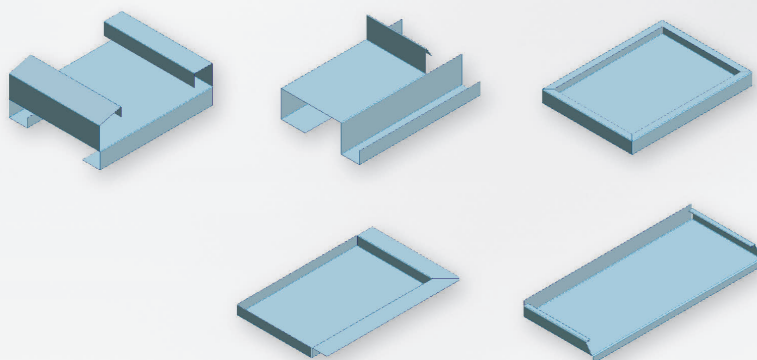
## AVANTAGES

### UN SYSTÈME DE SERRAGE RAPIDE SUR CHAQUE TABLIER AUGMENTE LA PRODUCTIVITÉ EN QUELQUES SECONDES

Les plieuses manuelles à segments de Schechtl sont équipées d'un système breveté de serrage rapide au niveau des tabliers supérieur, inférieur et plieur. Ce concept qui a fait ses preuves des milliers de fois fait partie de l'équipement standard. Il permet de fixer avec exactitude les pièces de segments en quelques secondes à n'importe quel endroit. Comme vous n'avez besoin ni d'outils, ni de vis pour cela, vous gagnez un temps précieux pour plus de productivité.

### LA DIVERSITÉ DE FORMES EST ÉNORME

Les caissons, formes spéciales, échantillons et éléments de rebords de fenêtre compliqués se fabriquent de manière simple et rationnelle.



# UN POIDS PLUME MOBILE SUR LE CHANTIER



PLIAGE À SEGMENTS



CHANTIER

MANŒVRABLE ET MOBILE. EXTRÊMEMENT LÉGÈRE.



## AVANTAGES

### BOÎTES, CASSETTES, ETC. EN UNE OPÉRATION DE TRAVAIL

- Une solution rationnelle et productive – toutes les pièces de segments sont ajustées sans outil
- La TBS maîtrise également le « pli automatique » de 25 mm et de 35 mm pour les pliages de rive basse et de faite
- Grâce à la TBS, le ferblantier ne se laisse pas « surprendre » sur le chantier et il est complètement indépendant en ce qui concerne la fabrication de profilés

## CONFORT

### SANS EFFORT SUR LE CHANTIER

- 1 seule personne peut transporter et commander sans aucun problème la TBS
- Montage de la TBS (sans châssis en X) sur un établi ou un véhicule de chantier est possible
- Châssis en X pliable avec roulettes et poignée
  - Stable et confortable lors du transport
  - Il suffit de la tirer derrière soi comme une valise à roulettes
- Réduction du poids de transport – les segments sont transportés dans une boîte séparée – stockés de manière sûre et protégés de manière optimale



## TECHNIQUE

- Tous les tabliers offrent une liberté de 40 mm
- Le tablier supérieur est incliné de seulement 45 degrés – apporte une liberté supplémentaire pour les plis sophistiqués en cas de flancs longs
- La cisaille à molettes est un accessoire judicieux permettant de découper les tôles directement sur la machine (disponible en option)

### TRANSPORTABLE. CHANTIER. PLIAGE À SEGMENTS.

Le champ d'action de la TBS est déjà visible dans son nom. La plus petite des plieuses manuelles à segments de la gamme Schechtel est digne des grandes, en ce qui concerne sa flexibilité sur le chantier.

Grâce à ses petites dimensions, vous pouvez déplacer la TBS sans effort sur le chantier – entre les étages, sur l'échafaudage et dans les pièces étroites.

# TBS



TBS avec pied de châssis en X (disponible en option)

*Elle est très expérimentée et ne se laisse pas facilement impressionner par les autres - sa spécialité : les formes spéciales et toutes les choses rondes*

*Un tranchant vif - avec, la découpe est bonne, même avant le pliage*

*Elle s'occupe de toutes les boîtes et cassettes, se sent parfaitement chez elle dans chaque segment spécial*

## UNE ADMIRABLE FLEXIBILITÉ DANS L'ATELIER

PLIEZ TOUT CE QUE VOTRE CŒUR DE FERBLANTIER DÉSIRE. QU'ILS SOIENT SIMPLES OU COMPLIQUÉS - NOS MACHINES MANUELLES VOUS PERMETTENT DE METTRE PARFAITEMENT EN FORME TOUS LES PROFILÉS.



UK



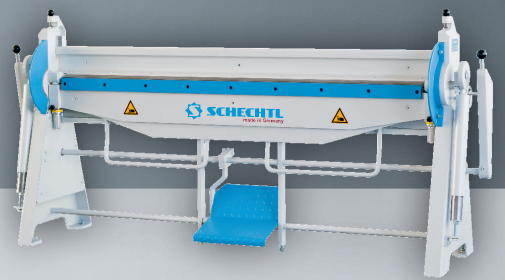
UKV



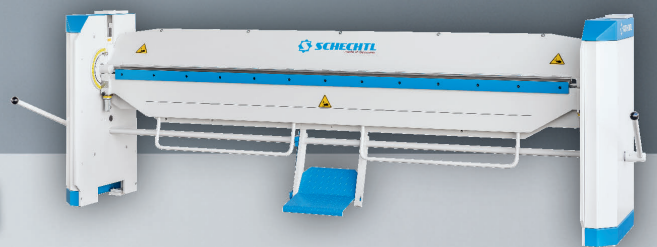
UKF



KS/KSV



HBM



HA



# DEUX QUI AIMENT PARTAGER – DES SPÉCIALISTES PUISSANTES POUR L'ATELIER

LES SPÉCIALISTES DES TÂCHES SPÉCIALES LES PLUS DÉLICATES.

## DES QUALITÉS DE TAILLE POUR LES APPLICATIONS SPÉCIALES

Deux plieuses à segments manuelles se chargent à la perfection de fabrications spéciales délicates, de plis complémentaires sur les pièces, de caissons, etc.

L'UK et l'UKV, plus puissante, sont les deux expertes en matière de formes spéciales fermées. Les segments sont positionnés de manière astucieuse, plusieurs étapes de travail sont exécutées sans devoir prévoir de temps de transformation. Ainsi, le flux rationnel de travail est conservé, la transformation de machines motorisées n'a pas lieu d'être.

L'UK et l'UKV sont idéales, dans le secteur artisanal, pour les fabrications unitaires, les petites séries ainsi que la construction de prototypes et d'échantillons.

a fait  
ses preuves  
**10 000**  
fois

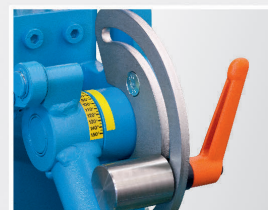
## AVANTAGES

### AJUSTEMENT SANS OUTIL – UN PLUS PRÉCIEUX EN MATIÈRE DE SÉCURITÉ, DE PRÉCISION ET DE VITESSE

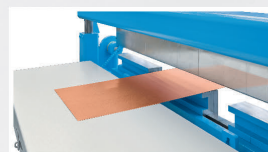
- Les tabliers supérieur, inférieur et plieur avec système de serrage rapide breveté font partie de l'équipement standard
- Combiner comme vous le souhaitez les pièces de segments en un clin d'œil – sans devoir utiliser ni vis, ni outil
- Avec une combinaison astucieuse des segments, exécuter de manière très rationnelle plusieurs étapes de travail sans perdre de temps pour la transformation
- Retirer des éléments isolés – il y a alors des espaces libres entre les segments pour les pièces fermées



Segments hauts du tablier supérieur



Butée d'angle de pliage



Sans butée de profondeur,  
boîte de rangement en haut

# UK

PUIS-  
SANTE





**TECHNIQUE**

**DE NOMBREUX DÉTAILS JUDICIEUX ENRICHISSENT LE QUOTIDIEN PROFESSIONNEL**

Ajustement sans outil – un plus précieux en matière de sécurité, de précision et de vitesse.

- Possibilité d'abaisser le tablier plieur avec le volant et une graduation
- Réglage de la pression du tablier supérieur par levier
- Équipées de roulettes, l'**UK** (standard) et l'**UKV** (option) peuvent être utilisées à chaque point de votre production
- Pédale de série – mains libres durant l'ensemble de la fabrication de la pièce
- Les segments de pliage qui ne sont pas requis pour le moment peuvent être rangés dans un compartiment se trouvant au-dessus du tablier supérieur
- La boîte de rangement pour tous les segments se trouve en dessous de la butée de profondeur, ou bien elle sert également de support pour les pièces dans la version standard

**ACCESSOIRES**

**ACCESSOIRES EN OPTION**

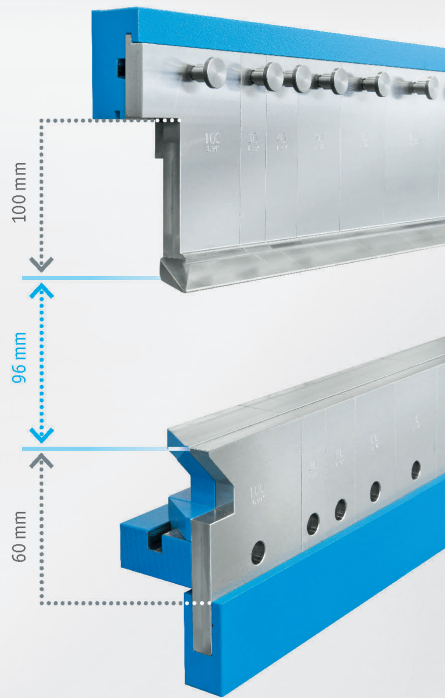
- Pièces de segments hautes de tablier supérieur 140 mm + 160 mm (**UK+UKV**) 180 mm (**UKV** uniquement) (standard = 100 mm)
- Pièces de tablier supérieur avec rayons 2 et 3 mm, l'arrondi plus important permet de plier de manière sûre le zinc et l'alu
- Différents systèmes de butée de profondeur
- Pièces pour la fabrication de rebords de fenêtre
- Cisaille à molettes
- Roulettes avec mécanisme de roulement (**UKV**)



Butée de profondeur UK/UKV (rainure en T alu)



Butée de profondeur UKV (crémaillère)



**UKV ENCORE PLUS PUISSANTE**



# UNE HAUTEUR DE TRAVAIL BIEN PLUS IMPORTANTE – UNE LIBERTÉ XXL

DEUX FOIS PLUS D'ESPACE POUR LES GRANDES FORMES SPÉCIALES.

**TOUTES LES QUALITÉS DE L'UKV – MAIS EN BEAUCOUP PLUS GRAND ! DE NOUVELLES PERFORMANCES DE POINTE DANS LE PLIAGE MANUEL À SEGMENTS.**

Le « F » signifie « flexible ». L'UKF offre des dimensions plus importantes et de nombreux avantages : l'UKF a de la place pour des pièces de segments de 160 mm et 180 mm de haut sur le tablier supérieur. Les pièces de segments des tabliers inférieur et plieur sont de 120 mm de haut, cela représente **100% de liberté en plus.**

La hauteur de travail a été augmentée de 160 mm par rapport à l'UKV, il est ainsi possible de travailler avec des tôles de grand format de manière beaucoup plus ergonomique.

## AVANTAGES

### VOUS ÉCONOMISEZ DE L'ARGENT ET GAGNEZ EN CONFORT DE FABRICATION :

Cette liberté XXL permet au maître ferblantier de fabriquer des formes fermées de plus grande taille. En outre, cela apporte beaucoup plus de flexibilité et de débit dans le déroulement du travail.

D'autre part : les pièces de segments plus hautes sont souvent des outils spéciaux sur les autres machines. Ce qui doit être fabriqué tout spécialement dans ces cas-là fait partie de l'équipement standard sur l'UKF.

La table universelle de butée UA 125 élargit le spectre en particulier pour les séquences de pliage répétitives. La table de butée est dotée de roulettes et peut être utilisée sur plusieurs modèles UK.

## ACCESSOIRES

### ACCESSOIRES EN OPTION

- Pièces de segments de 180 mm de haut sur le tablier supérieur (standard = 160 mm)
- Pièces de tablier supérieur avec rayons de 2 mm et de 3 mm, l'arrondi plus important permet de plier de manière sûre le zinc et l'aluminium
- Table universelle de butée
- Roulettes avec mécanisme de roulement



Séries spéciales en une opération de travail, table universelle mobile de butée UA 125 pour guider la tôle



# UKF



# SPÉCIALISTE DES BARDEAUX POUR SÉRIES DE TOUTES TAILLES



RAPIDE ET EFFICACE. SIMPLEMENT GÉNIAL.

## AVANTAGES

### BARDEAUX, LOSANGES ET AUTRES SUR DEUX FACES EN UNE SEULE OPÉRATION

- Les formats en bardeaux ou en losanges peuvent être travaillés dans des dimensions de 20 à 50 cm de côté
- Les rails à arête arrondie de rayon 1,25 mm des deux joues supérieures permettent de plier des enveloppes en une seule opération

## CONFORT

### MODE DE FONCTIONNEMENT SIMPLE

- Utilisation par une seule personne grâce aux segments du tablier plieur uniques en leur genre, à une hauteur de travail ergonomique et à la pédale pratique
- positionnement précis et réitérable des procédures avec la butée de série
- Grâce à la forme spéciale, les étapes de travail, traditionnellement 24, ne sont plus que 8 : vous gagnez environ 70% de temps

## TECHNIQUE

- 2 pliages précis à 180° en une seule étape de travail
- Enveloppes sans appui supplémentaire
- Processus de travail réitérables exactement avec deux pliages sur 2 côtés en une seule opération
- 100 mm d'espace libre dans la joue supérieure avec des segments de rail à arête arrondis spéciaux de rayon 1,25 mm
- Joue inférieure segmentée avec liberté de mouvement 20 mm

### FABRICATION EN SÉRIE DANS LE DOMAINE DU PLIAGE DE SEGMENTS

Les atouts de la SB parlent d'eux-mêmes

- ✓ Manuel
- ✓ Mobile
- ✓ Rentable
- ✓ Exactement réitérable



# SB



# UN DUO DOTÉ D'APTITUDES EXTRAORDINAIRES

LE PROGRAMME DE SOUTIEN POLYVALENT POUR LES PROFILÉS CRÉATIFS.

## ELLE PLIE, PLIE, PLIE ET PLIE KS – LA PLIEUSE LA PLUS VENDUE AU MONDE

Une pour tout. Profitez des nombreuses innovations pionnières issues de plus de 50 ans qui se cachent dans cette machine. Le modèle KS – du pionnier du pliage Konrad Schechtel – est un classique très apprécié dans la ferblanterie parmi les plieuses manuelles. Les pros de la ferblanterie ne jurent que par ce produit. Nous vous remercions pour plus de 25 mille exemplaires vendus.

### AVANTAGES

#### LA MACHINE SUPRÊME POUR LE MAÎTRE FERBLANTIER PERMET D'ÉCONOMISER DE L'ARGENT GRÂCE À SA POLYVALENCE

- Réalisation possible de profilés hors du commun et uniques pour les toitures et les façades
- Optimisée pour les types et épaisseurs de matériaux les plus divers
- Profilés avec grandes longueurs de flancs – grâce au principe éprouvé du rail de chemin de fer et des entailles latérales supplémentaires

#### NOMBREUX ACCESSOIRES

- Rails spéciaux, rails coudés, cintreuse et baguettes adaptables (disponible en option)
- Différentes butées de profondeur pour des exigences spéciales (disponible en option)

### TECHNIQUE

#### L'UNE DES PLIEUSES MANUELLES AYANT LES MEILLEURES POSSIBILITÉS D'AJUSTEMENT SUR LE MARCHÉ

- Liberté maximale de pliage sur le tablier supérieur
- Précontrainte ajustable pour une précision maximale de pliage au niveau des tabliers supérieur et plieur
- Tablier inférieur renforcé – de meilleurs résultats lors du pliage

#### PLUS RAPIDEMENT ET PLUS PRÉCISÉMENT VERS LE RÉSULTAT : ERGONOMIQUE, SÛR ET SIMPLE

- Grand confort de travail – hauteur de travail ergonomique
- La pédale très large libère les mains et apporte une grande sécurité de commande
- Entraînement du tablier supérieur via excentrique double – équilibrage des poids et des forces d'une extrême souplesse
- Abaissement manuel pour le pliage et réglage de la pression de serrage de manière confortable

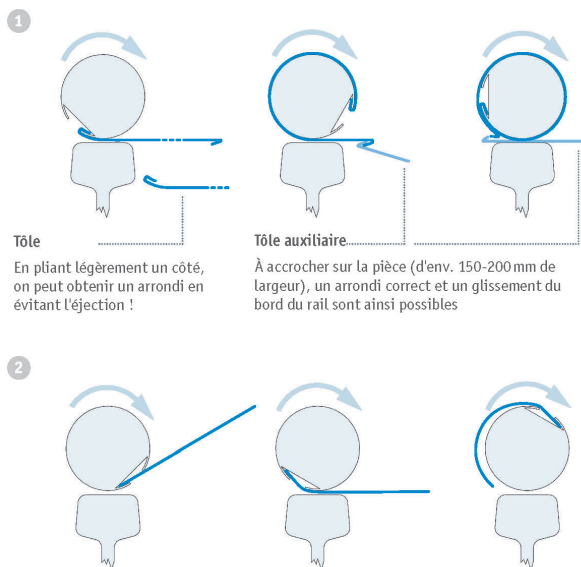
# KS/KSV

Primées de  
nombreuses  
fois !

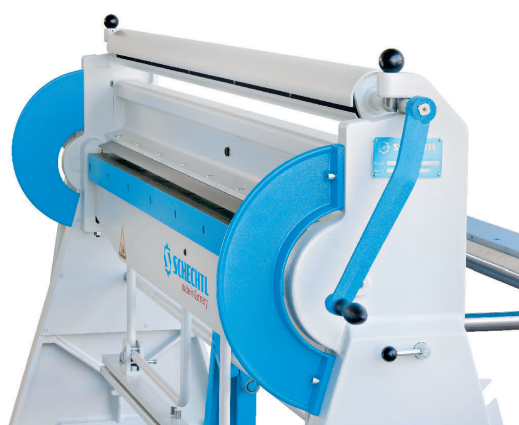


Illustration KS

## ARRONDIR

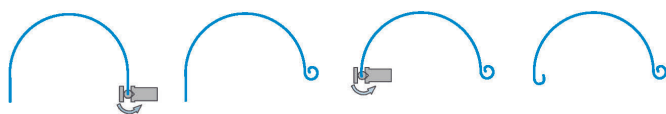


Fabrication de tuyaux de descente **1** et de gouttières **2** très confortablement directement sur la plieuse. Pour cela, le cylindre ronds différents diamètres sont posés dans le support spécial en haut, sur le montant de la machine.



## BOUDINER

Renforcement d'extrémités de pièce et de boîtes en cintrant les bords. Pour le cintrage confortable directement sur la plieuse, le tablier plieur est tout d'abord fixé au moyen d'un support horizontal sur le montant. Ensuite, la cintreuse est simplement enfichée sur le tablier plieur et verrouillée.



	ARRONDIR			BOUDINER
	Taille nominale	Largeur de découpe y compris pli 2x7mm	Taille de rouleau Ø	Taille du barreau de cintrage Ø
Tuyaux de descente	70	240	60	-
	80	280	70	-
	90	305	83	-
	100	333	89	-
	120	400	108	-
Gouttières	Taille nominale	Largeur de découpe +1/-2 mm	Taille de rouleau Ø	Taille du barreau de cintrage Ø
	200	200	76	13-14
	250	250	89	14
	285	285	95	14-15
	333	333	108	14-16
	400	400	121	18-20
500	500	140	18-20	

# LA PUISSANCE EST AUSSI POSSIBLE SANS COURANT – UNE PUISSANCE MAXIMALE

BIENVENUE DANS LA 1RE LIGUE DES PLIEUSES MANUELLES – ON PEUT UNIQUEMENT AVOIR PLUS AVEC UN MOTEUR.

## UN GRAND TERRAIN DE JEU POUR LES FERBLANTIERS, LES COUVREURS, LES FACADIERS

Lorsqu'il n'est pas possible ou pas souhaitable d'utiliser des machines motorisées, la HBM et la HA sont deux possibilités toutes douces pour votre budget dans la classe supérieure de puissance des plieuses manuelles. Pour vous, cela ne signifie aucune restriction de puissance ni de précision, les multiples possibilités d'utilisation restent assurées.

## AVANTAGES

### CES CHAMPIONS EN SUPPORTENT UN PAQUET – DEUX SOLUTIONS CONFORTABLES POUR UNE UTILISATION SANS LIMITES

- Utilisables partout sans prise de courant
- Paliers et guidages sans usure, ne nécessitant pas de maintenance

## TECHNIQUE HBM

### UNE GRANDE FLEXIBILITÉ AVEC UNE LONGUEUR DE TRAVAIL DE 3 MÈTRES

- Grille de dépose avec butées autonomes – Positionnement précis des pièces de grand format
- Angle de pliage encliquetable – plis répétitifs, précis, pour les petites séries et les fabrications unitaires répétitives
- Grande liberté au niveau du tablier plieur – fabrication facile de profilés avec de grandes longueurs de flanc
- Tous les rails de profilés et d'insertion peuvent être échangés sur les tabliers supérieur, inférieur et plieur – pour chaque matériau, le rail adéquat
- Abaissement des plus simples du tablier plieur au moyen de la graduation
- Baguetteuse (disponible en option) – directement sur la machine
- Différentes butées de profondeur (disponible en option)
- Cisaille à molettes RSL (disponible en option)
- Pédale

# HBM PUISSANTE





- Peuvent être commandées par tous, pratiquement indestructibles
- Commande à 1 opérateur sans avoir à fournir d'effort
- Serrage de pièces avec une grande pédale – les mains restent libres pour déclencher le pliage et assurer une sécurité de commande élevée

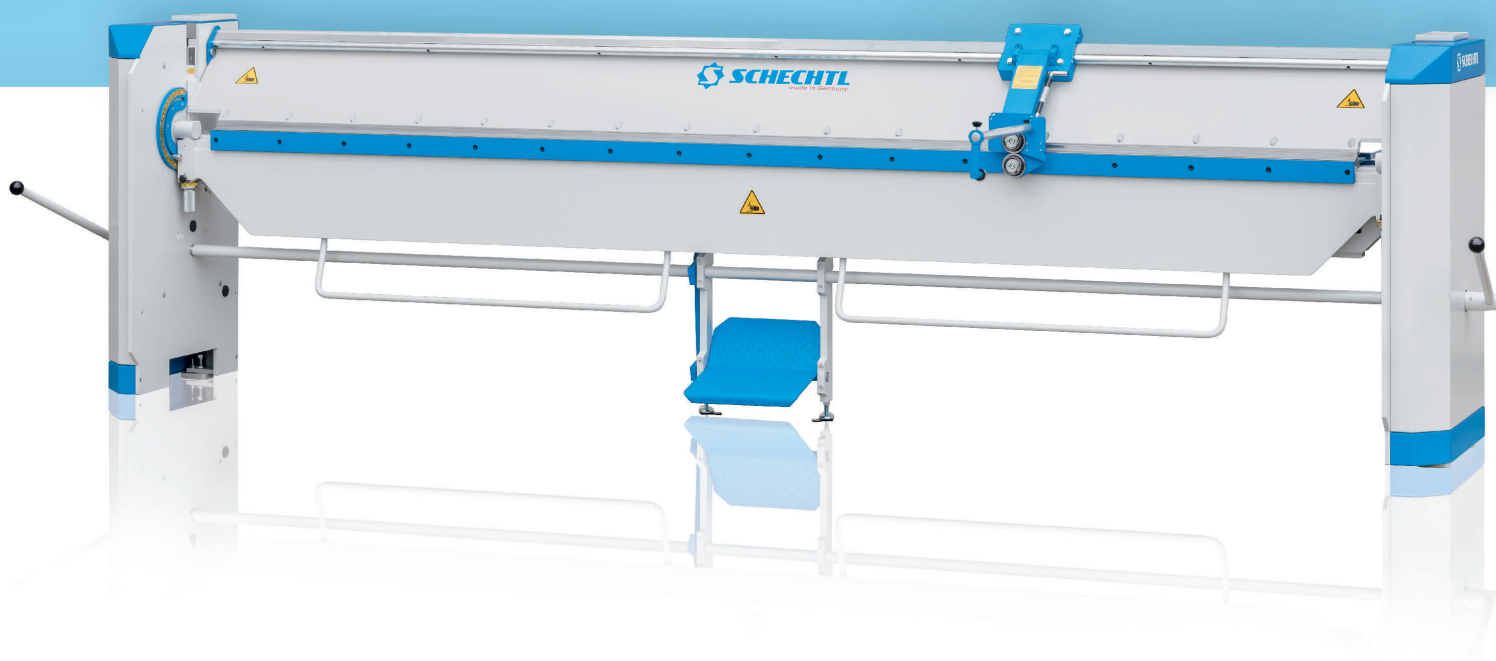
#### TECHNIQUE HA

#### PLUS PRÉCIS D'UNE LONGUEUR DE TRAVAIL DE 1 À 4 MÈTRES

- Construite spécialement pour les tôles épaisses et les grandes longueurs de travail
- Extrêmement robuste et performante
- Idéale pour les tôles épaisses et longues dans la construction de façades de grande taille et en particulier dans la construction de toits en terrasse
- A également fait ses preuves ses preuves dans la remise en état
- Tous les rails de pliage échangeables – adaptation à chaque matériau
- Cisaille à molettes RSL (disponible en option)
- Pédale
- Griffes de retenue (disponible en option)
- Différentes butées de profondeur (disponible en option)

**Classe**  
de puissance  
maximale pour  
les plieuses  
manuelles

# HA ENCORE PLUS PUISSANTE



# ACCESSOIRES

CONFIGUREZ VOTRE PLIEUSE CONFORMÉMENT À VOS BESOINS PARTICULIERS.  
LES ACCESSOIRES EN OPTION APPORTENT PLUS DE CONFORT,  
PLUS DE PRÉCISION ET UN GAIN DE TEMPS.

## 1 BAGUETTEUSE



## 2 BUTÉE DE PROFONDEUR DOIGTS TOURNANTS

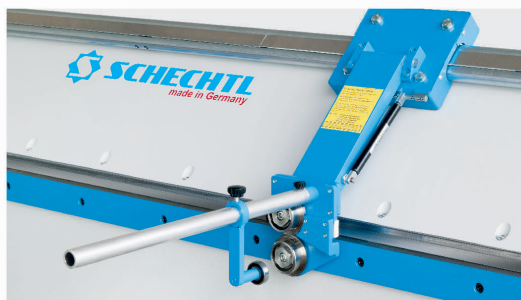


La butée de profondeur manuelle est dotée de doigts de butée tournants et de la grille de dépose pour les pièces de grand format. Cela permet d'obtenir des plis précis sur toute la longueur de travail. Le réglage de la longueur de pliage se fait à la main au moyen du volant de positionnement et de la règle.

## 3 CHÂSSIS EN X : MOBILE, PLIANT, ROULANT



## 4 CISAILLE À MOLETTES HBM + HA/RSL



Cisaille à molettes simple et peu encombrante. La barre de guidage assure une découpe précise sur toute la longueur de travail. Avec, vous découpez des tôles directement sur la plieuse. Dans certains cas, cette variante permet d'éviter l'emploi d'une cisaille guillotine.

## 5 CISAILLE À MOLETTES



Version mobile de cisaille à molettes pouvant être utilisée sur différents modèles de plieuses.

## 6 PÉDALE KS/KSV/HBM/HA



Moins d'effort nécessaire et pliage sûr, travail beaucoup plus facile en particulier en cas de plis répétitifs. Déclenchement du pliage en actionnant la grande pédale – mains libres et stabilité assurée.



Champs d'action

Chantier

Pliage à segments

Atelier



LBX

TBX

LBT

TBS

UK

UKV

UKF

KS

KSV

HBM

HA

ACCESSOIRES

5	Cisaille à molettes											
4	cisaille à molettes, RSL											
6	Pédale											
3	Châssis en X											
	Butée de profondeur manuelle 500 mm avec rainure en T alu											
	Butée de profondeur manuelle 500 mm avec crémaillère											
	UA 125 - table universelle de butée											
2	Butée de profondeur doigt tournant 750 mm											
1	Baguetteuse											
	Rouleau											
	Roulettes											
	Piètement camion											
	Possibilité outils segments											
	Segments augmentés											
	Pièce pour rebord de fenêtre											

OPTIONS D'OUTILS ET DE RAILS SUPPLÉMENTAIRES

	Rail à arête vive 20° rayon = 1 mm											
	Rail à arête vive 20° rayon = 2 mm											
	Rail à arête vive coudé 20° rayon = 1 mm											
	Rail à arête vive coudé 20° rayon = 2 mm											
	Rail à arête vive 45° rayon = 1 mm											
	Rail à arête vive coudé 45° rayon = 1 mm											
	Rail à arête arrondie rayon = 1-12 mm											
	Rail à arête arrondie coudé large rayon = 1-12 mm											
	Équerre en L 85°											
	Rail d'insertion 10 mm											
	Rail d'insertion 14 mm											
	Rail d'insertion 24 mm											
	Griffe de retenue 93 mm											
	Pièces de segments de tablier supérieur avec rayon 2 mm ou 3 mm											
	Pièces de segments de tablier supérieur 40 mm											
	Pièces de segments de tablier supérieur 100 mm											
	Pièces de segments de tablier supérieur 140 mm											
	Pièces de segments de tablier supérieur 160 mm											
	Pièces de segments de tablier supérieur 180 mm											

Sous réserve de modifications

■ = standard □ = option

# CARACTÉRISTIQUES TECHNIQUES

VALEURS DE PUISSANCE, DIMENSIONS ET POIDS.



## TBX

Modèle		100
Longueur de travail	mm	1 000
Puissance de pliage		
Acier 400 N/mm <sup>2</sup>	mm	0,80
Aluminium 250 N/mm <sup>2</sup>	mm	1,00
Acier spécial 600 N/mm <sup>2</sup>	mm	0,50
Cuivre 300 N/mm <sup>2</sup>	mm	1,00
Zinc 150 N/mm <sup>2</sup>	mm	1,00
Dimensions extérieures		
Longueur	mm	1 240
Profondeur	mm	700
Hauteur totale avec pied de châssis en X	mm	1 150
Poids		
TBX - machine sans pied de châssis	kg	38
TBX - pied de châssis en X	kg	17
Hauteur d'ouverture tablier supérieur		
Hauteur	mm	45

Page 10



## LBT

Modèle		125
Longueur de travail	mm	1 290
Puissance de pliage		
Acier 400 N/mm <sup>2</sup>	mm	1,00
Aluminium 250 N/mm <sup>2</sup>	mm	1,50
Acier spécial 600 N/mm <sup>2</sup>	mm	0,70
Cuivre 300 N/mm <sup>2</sup>	mm	1,25
Zinc 150 N/mm <sup>2</sup>	mm	1,50
Dimensions extérieures		
Longueur	mm	1 909
Profondeur	mm	740
Hauteur totale	mm	1 068
Poids		
LBT - avec cintreuse	kg	85
Hauteur d'ouverture tablier supérieur		
Hauteur	mm	60

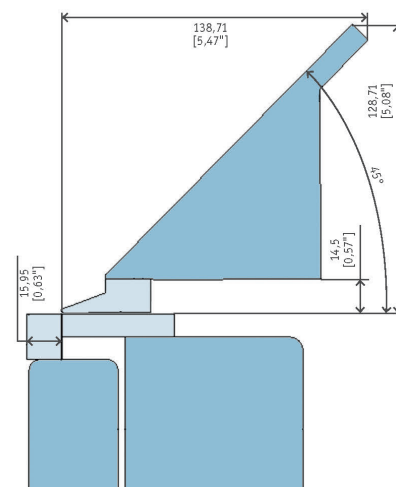
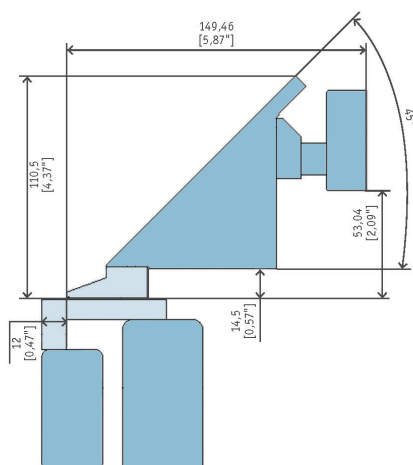
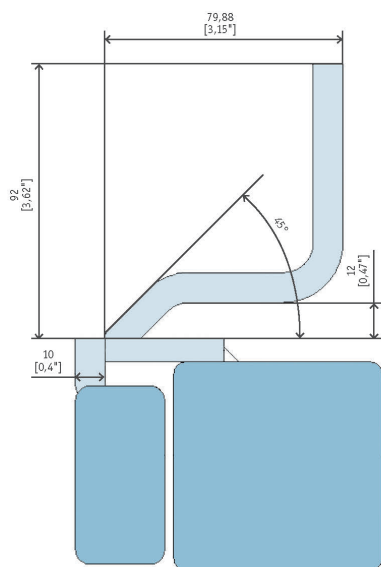
Page 11



## LBX

Modèle		200	250	310
Longueur de travail	mm	2 040	2 540	3 100
Puissance de pliage				
Acier 400 N/mm <sup>2</sup>	mm	0,63	0,63	0,63
Aluminium 250 N/mm <sup>2</sup>	mm	1,00	1,00	1,00
Acier spécial 600 N/mm <sup>2</sup>	mm	0,50	0,50	0,50
Cuivre 300 N/mm <sup>2</sup>	mm	0,80	0,80	0,80
Zinc 150 N/mm <sup>2</sup>	mm	1,00	1,00	1,00
Dimensions extérieures				
Longueur	mm	2 338	2 830	3 475
Profondeur (machine uniquement)	mm	650	650	700
Hauteur totale	mm	1 075	1 080	1 080
Poids				
LBX	kg	139	210	318
Hauteur d'ouverture tablier supérieur				
Hauteur	mm	60	60	60

Pages 8 – 9





## KS

Modèle		100	150	200
Longueur de travail	mm	1 040	1 540	2 040
Puissance de pliage				
Acier 400 N/mm <sup>2</sup>	mm	2,00	1,50	1,00
Aluminium 250 N/mm <sup>2</sup>	mm	3,00	2,00	1,50
Acier spécial 600 N/mm <sup>2</sup>	mm	1,20	0,90	0,60
Cuivre 300 N/mm <sup>2</sup>	mm	2,00	1,50	1,25
Zinc 150 N/mm <sup>2</sup>	mm	3,50	3,00	2,50
Dimensions extérieures				
Longueur	mm	1 675	2 175	2 675
Profondeur (machine uniquement)	mm	667	667	667
Hauteur totale	mm	1 302	1 302	1 302
Poids				
KS	kg	510	610	710
Hauteur d'ouverture tablier supérieur				
Hauteur	mm	100	100	100

Page 20



## KSV

Modèle		200	250
Longueur de travail	mm	2 040	2 540
Puissance de pliage			
Acier 400 N/mm <sup>2</sup>	mm	1,50	1,00
Aluminium 250 N/mm <sup>2</sup>	mm	2,00	1,50
Acier spécial 600 N/mm <sup>2</sup>	mm	0,90	0,60
Cuivre 300 N/mm <sup>2</sup>	mm	2,00	1,00
Zinc 150 N/mm <sup>2</sup>	mm	3,00	2,50
Dimensions extérieures			
Longueur	mm	2 675	3 175
Profondeur	mm	667	667
Hauteur totale	mm	1 307	1 307
Poids			
KSV	kg	870	1 090
Hauteur d'ouverture tablier supérieur			
Hauteur	mm	100	100

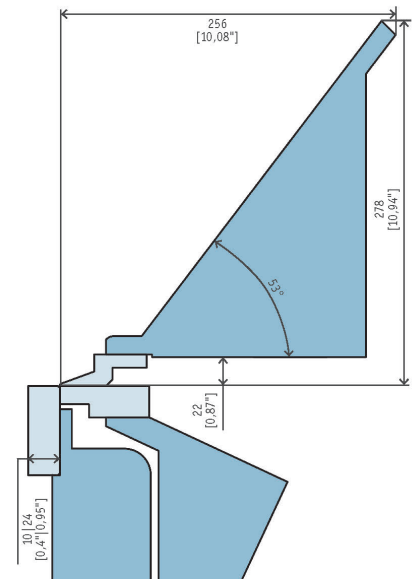
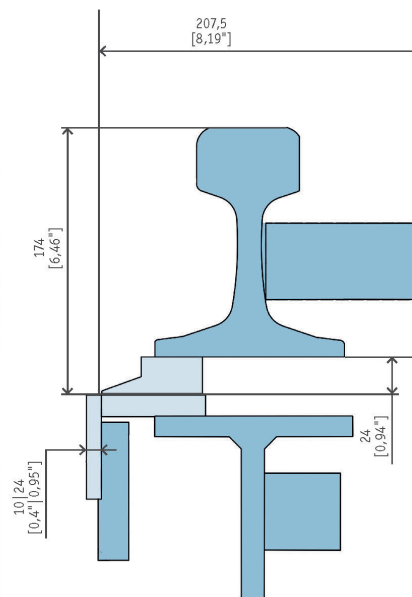
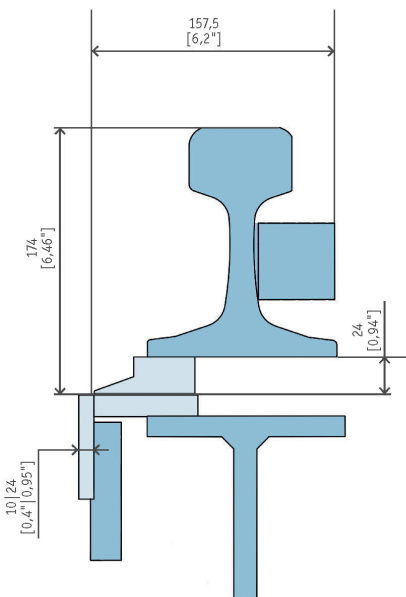
Page 20



## HBM

Modèle		250	310
Longueur de travail	mm	2 540	3 100
Puissance de pliage			
Acier 400 N/mm <sup>2</sup>	mm	1,00	1,00
Aluminium 250 N/mm <sup>2</sup>	mm	1,50	1,50
Acier spécial 600 N/mm <sup>2</sup>	mm	0,80	0,80
Cuivre 300 N/mm <sup>2</sup>	mm	1,25	1,25
Zinc 150 N/mm <sup>2</sup>	mm	2,50	2,50
Dimensions extérieures			
Longueur	mm	3 569	3 998
Profondeur	mm	750	750
Hauteur totale	mm	1 300	1 300
Poids			
HBM	kg	1 290	1 480
Hauteur d'ouverture tablier supérieur			
Hauteur	mm	130	130

Page 22



# CARACTÉRISTIQUES TECHNIQUES

VALEURS DE PUISSANCE, DIMENSIONS ET POIDS.

## HA



Modèle		100	150	200	250	310	400
Longueur de travail	mm	1 040	1 540	2 040	2 540	3 100	4 040
Puissance de pliage							
Acier 400 N/mm <sup>2</sup>	mm	3,00	2,50	2,00	1,50	1,50	0,80
Aluminium 250 N/mm <sup>2</sup>	mm	4,00	3,25	2,75	2,00	2,00	1,25
Acier spécial 600 N/mm <sup>2</sup>	mm	2,00	1,50	1,25	1,00	1,00	0,50
Cuivre 300 N/mm <sup>2</sup>	mm	3,00	2,50	2,50	2,00	2,00	1,25
Zinc 150 N/mm <sup>2</sup>	mm	4,00	4,00	3,50	3,00	3,00	2,00
Dimensions extérieures							
Longueur	mm	2 049	2 549	3 049	3 549	4 149	5 013
Profondeur (machine uniquement)	mm	750	750	750	750	750	750
Hauteur totale	mm	1 300	1 300	1 300	1 300	1 300	1 300
Poids							
HA	kg	980	1 180	1 380	1 580	1 780	2 230
Hauteur d'ouverture tablier supérieur							
Hauteur	mm	120	120	120	120	120	120

Page 23



## TBS



Modèle		100	125
Longueur de travail	mm	1.000	1.250
Puissance de pliage			
Acier 400 N/mm <sup>2</sup>	mm	0,63	0,63
Aluminium 250 N/mm <sup>2</sup>	mm	1,00	1,00
Acier spécial 600 N/mm <sup>2</sup>	mm	0,50	0,50
Cuivre 300 N/mm <sup>2</sup>	mm	0,80	0,80
Zinc 150 N/mm <sup>2</sup>	mm	1,00	1,00
Dimensions extérieures			
Longueur	mm	1.235	1.369
Profondeur avec pied de châssis en X	mm	698	698
Hauteur totale avec pied de châssis en X	mm	1.133	1.156
Poids			
TBS - machine sans pied de châssis	kg	84	114
TBS - pied de châssis en X	kg	17	17
Division des segments			
à chaque fois 1 angle à gauche + à droite			
	mm	100	100
à chaque fois 1x30/40/60/70 mm			
	mm	2x50	1x50
	mm	5x100	8x100
Pièces de segments des tabliers inférieur et plieur			
Hauteur	mm	40	40
Pièces de segments de tablier supérieur			
Hauteur	mm	40	40
Hauteur d'ouverture tablier supérieur			
Hauteur	mm	45	45

Page 13

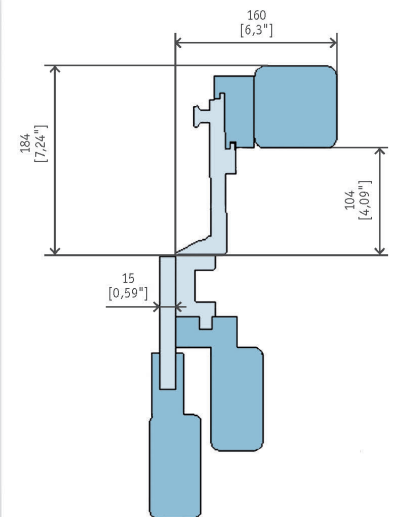
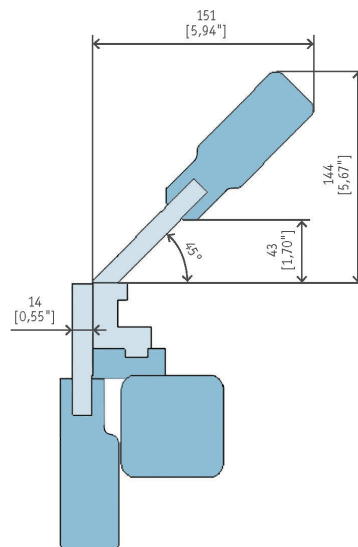
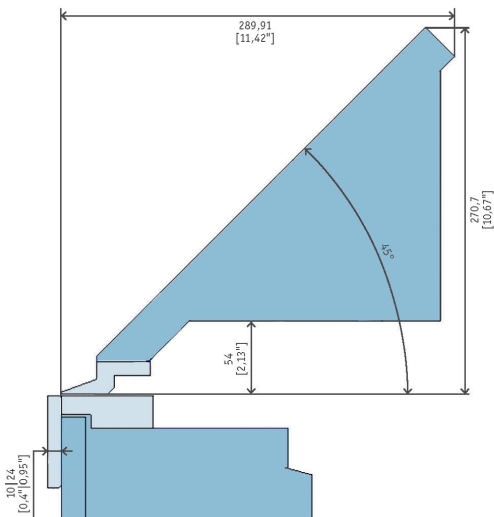


## UK



Modèle		100	125
Longueur de travail	mm	1 000	1 250
Puissance de pliage			
Acier 400 N/mm <sup>2</sup>	mm	1,50	1,25
Aluminium 250 N/mm <sup>2</sup>	mm	2,25	2,00
Acier spécial 600 N/mm <sup>2</sup>	mm	1,00	0,80
Cuivre 300 N/mm <sup>2</sup>	mm	2,00	1,50
Zinc 150 N/mm <sup>2</sup>	mm	2,00	2,00
Dimensions extérieures			
Longueur	mm	1 480	1 730
Profondeur	mm	740	740
Hauteur totale	mm	1 180	1 180
Poids			
UK	kg	260	290
Division des segments			
à chaque fois 1 angle à gauche + à droite			
	mm	100	100
à chaque fois 1x30/40/60/70 mm			
	mm	6x100	8x100
Pièces de segments des tabliers inférieur et plieur			
Hauteur	mm	60	60
Pièces de segments de tablier supérieur			
Hauteur	mm	100	100
Hauteur d'ouverture tablier supérieur			
Hauteur	mm	96	96

Page 16



## UKV



Modèle	100	125	150	200
Longueur de travail	mm 1 000	1 250	1 500	2 000
Puissance de pliage				
Acier 400 N/mm <sup>2</sup>	mm 2,00	1,75	1,50	1,00
Aluminium 250 N/mm <sup>2</sup>	mm 3,00	2,50	2,25	1,50
Acier spécial 600 N/mm <sup>2</sup>	mm 1,25	1,00	1,00	0,70
Cuivre 300 N/mm <sup>2</sup>	mm 2,50	2,25	2,00	1,00
Zinc 150 N/mm <sup>2</sup>	mm 2,50	2,50	2,50	2,00
Dimensions extérieures				
Longueur	mm 1 600	1 790	2 010	2 600
Profondeur (machine uniquement)	mm 800	800	800	800
Hauteur totale	mm 1 200	1 200	1 200	1 200
Poids				
UKV	kg 400	450	562	625
Division des segment				
à chaque fois 1 angle à gauche + à droite				
	mm 100	100	100	100
à chaque fois 1x30/40/60/70 mm				
	mm 6x100	8x100	11x100	16x100
Pièces de segments des tabliers inférieur et plieur				
Hauteur	mm 60	60	60	60
Pièces de segments de tablier supérieur				
Hauteur	mm 100	100	100	100
Hauteur d'ouverture tablier supérieur				
Hauteur	mm 96	96	96	96

Page 17



## UKF



Modèle	100	125	150	200
Longueur de travail	mm 1 000	1 250	1 500	2 000
Puissance de pliage				
Acier 400 N/mm <sup>2</sup>	mm 1,50	1,50	1,50	1,00
Aluminium 250 N/mm <sup>2</sup>	mm 2,25	2,25	2,25	1,50
Acier spécial 600 N/mm <sup>2</sup>	mm 1,00	1,00	1,00	0,70
Cuivre 300 N/mm <sup>2</sup>	mm 2,00	2,00	2,00	1,00
Zinc 150 N/mm <sup>2</sup>	mm 2,25	2,25	2,25	2,00
Dimensions extérieures				
Longueur	mm 1 340	1 697	1 840	2 340
Profondeur (machine uniquement)	mm 740	740	740	740
Hauteur totale	mm 1 485	1 485	1 485	1 485
Poids				
UKF	kg 530	560	683	845
Division des segments				
à chaque fois 1 angle à gauche + à droite				
	mm 100	100	100	100
à chaque fois 1x30/40/60/70 mm				
	mm 6x100	8x100	11x100	16x100
Pièces de segments des tabliers inférieur et plieur				
Hauteur	mm 120	120	120	120
Pièces de segments de tablier supérieur				
Hauteur	mm 160	160	160	160
Hauteur d'ouverture tablier supérieur				
Hauteur	mm 96	96	96	96

Pages 18

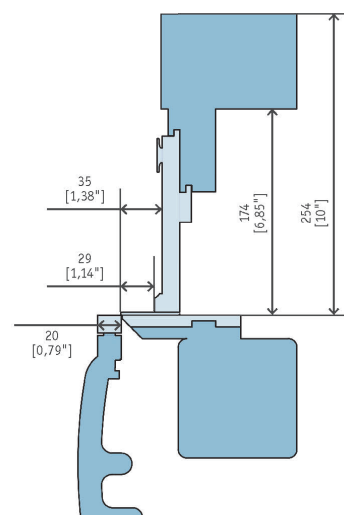
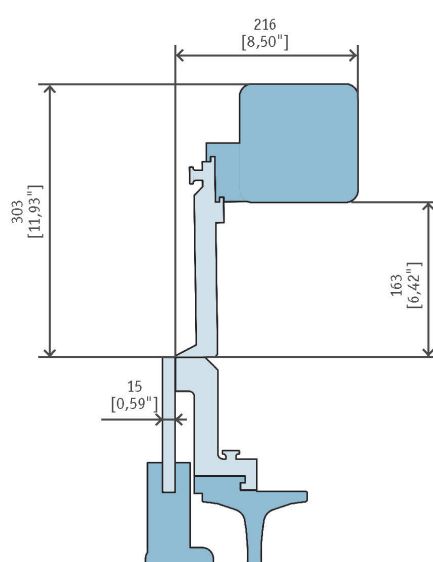
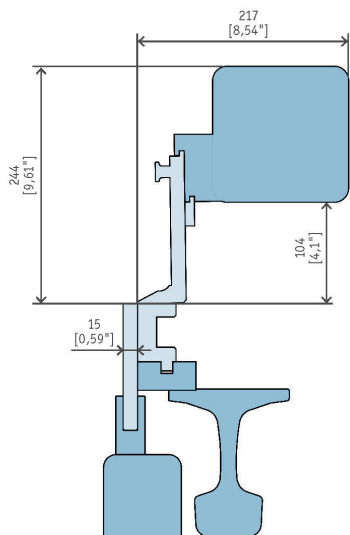


## SB



Modèle	50
Longueur de travail	mm 2x550
Puissance de pliage	
Acier 400 N/mm <sup>2</sup>	mm 1,00
Aluminium 250 N/mm <sup>2</sup>	mm 1,50
Acier spécial 600 N/mm <sup>2</sup>	mm 0,60
Cuivre 300 N/mm <sup>2</sup>	mm 1,25
Zinc 150 N/mm <sup>2</sup>	mm 1,50
Dimensions extérieures	
Longueur	mm 1 410
Profondeur	mm 1 005
Hauteur totale	mm 1 600
Poids	
SB	kg 265
Division des segments	
à chaque fois 1 angle à gauche + à droite	
	mm 100
à chaque fois 1x30/40/50/60/70/100 mm	
Hauteur d'ouverture tablier supérieur	
Hauteur	mm 86

Page 19



# VUE D'ENSEMBLE DES MACHINES

DES PLIEUSES ET DES CISAILLES GUILLOTINE POUR  
LE MEILLEUR TRAVAIL DE TÔLE DANS TOUTE SA DIVERSITÉ.

VERSION 01/2022

## PLIEUSES MANUELLES



### TBX

- ▶ Le poids plume pour 1 opérateur sur le chantier
- ▶ Un maximum de mobilité et de robustesse, prête à démarrer en 2 min
- ▶ Châssis en X unique, pliant, roulant



### LBT

- ▶ Confort sur le chantier : pliage, découpe, cintrage
- ▶ Transportable, frein de roues, souple
- ▶ Le rail du tablier supérieur peut être échangé de manière flexible



### LBX

- ▶ Compacte et performante pour le pliage sur le chantier
- ▶ Précontrainte pour le type et l'épaisseur du matériau
- ▶ Résultat de pliage optimal sur la largeur de travail



### TBS

- ▶ Pliage de segments intelligent sur le chantier
- ▶ Ajustage sans outil, beaucoup de formes de pliage
- ▶ Châssis en X unique, léger, très mobile



### UK

- ▶ Pliage de segments intelligent, a fait ses preuves bien 10 000 fois
- ▶ Combiner les éléments sans outil
- ▶ Pédale, mains libres pour le positionnement



### UKV

- ▶ Pliage de segments encore plus puissant et flexible
- ▶ Ajuster rapidement et sans outil les segments
- ▶ Mains libres pour un positionnement précis



### UKF

- ▶ Pliage de segments de grandes formes spéciales
- ▶ Segments extrêmement hauts – liberté XXL
- ▶ Flexibilité maximale, confort maximal



### KS

- ▶ Extrêmement polyvalente, rapide, économique
- ▶ Le confort poids plume pour les profilés créatifs
- ▶ La plieuse manuelle la plus vendue au monde



### KSV

- ▶ Excellence, économie, polyvalence
- ▶ Maîtrise de nombreux matériaux et beaucoup d'épaisseurs
- ▶ Réalise des profilés particuliers



### HBM

- ▶ Profilés spéciaux uniquement possibles ici
- ▶ Positionnement précis avec butée double
- ▶ L'abaissement du tablier plieur le plus simple



### HA

- ▶ Pack de puissance robuste pour la commande à 1 opérateur
- ▶ Construction spéciale pour les tôles épaisses
- ▶ Plis répétitifs pouvant être réglés de manière idéale



### SB50

- ▶ Fabrication de bardeaux de toiture et de façade
- ▶ Une seule étape de travail pour deux pliages à 180°
- ▶ Presque 70% du temps économisé

## PLIEUSES MOTORISÉES



### MBM ECT

- ▶ Entrée de gamme intelligente avec moteur et écran
- ▶ Possibilité de répéter de manière précise les profilés complexes
- ▶ Commande à 1 opérateur, robustesse, pas de perte de temps

MAX STD  
MAX ECT  
MAX CNC S-Touch



### MAX

- ▶ Le modèle motorisé le plus polyvalent
- ▶ Construction robuste, puissance de pliage élevée
- ▶ Un classique pour 90% de toutes les tâches de pliage

GEOMETRY

MAX-F ECT  
MAX-F CNC



### MAX-F

- ▶ Un maximum de liberté de pliage
- ▶ Espace libre 14 mm derrière le pivot
- ▶ Plus d'espace pour les géométries des profilés

MAB STD  
MAB ECT  
MAB CNC S-Touch



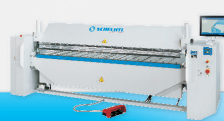
### MAB

- ▶ Plus puissante que la MAX, puissance de pliage plus élevée
- ▶ La machine puissante pour les toitures et les façades
- ▶ Construction robuste, maintenance minimale



### MAZ CNC

- ▶ La plus puissante pour la production en série et la construction en métal léger
- ▶ Un talent de rapidité – une productivité énorme
- ▶ Les temps de préparation les plus courts – des séquences de pliage rapides



### MAE CNC

- ▶ Rentable dans le domaine industriel
- ▶ Système de changement le plus variable/1 clic
- ▶ Temps de préparation minimal, polyvalente, compacte

GEOMETRY

### MAF CNC

- ▶ Un maximum de liberté de pliage – Sans outillage spécial
- ▶ Espace libre 14 mm derrière le pivot
- ▶ Réduction du risque de collision au niveau du tablier plieur

## GUILLOTINE MANUELLES



### HT

- ▶ Une robustesse à toute épreuve – fonctionne pendant plusieurs générations
- ▶ Commande à 1 opérateur, précise et rentable
- ▶ Peu encombrante, sans maintenance, beaucoup d'accessoires

## GUILLOTINE MOTORISÉES

SMT BV  
SMT BVH  
SMT NC  
SMT NCH



### SMT

- ▶ La plus petite cisaille motorisée 3 mètres
- ▶ Pour la tôle mince ainsi que les matériaux épais
- ▶ Consomme peu de courant, prend peu de place, permet d'économiser du temps

MSB BV  
MSB BVH  
MSB NC  
MSB NCH



### MSB

- ▶ Aussi petite que la SMT et avec beaucoup plus de puissance
- ▶ Encore plus de puissance en exploitation par 1 opérateur
- ▶ Le choix puissant et bon marché

MSC BV  
MSC BVH  
MSC NC  
MSC NCH



### MSC

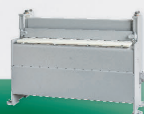
- ▶ La cisaille pro pour la tôle fine et la construction de façades
- ▶ 2 moteurs, répartition homogène de la force
- ▶ Rendement élevé, consommation d'énergie min.

## GUILLOTINE D'INSTALLATION



### MT

- ▶ Cisaille automatique intégrée
- ▶ Pour l'utilisation permanente dans le processus de production
- ▶ Adaptation individuelle possible, maintenance minimale



### ST

- ▶ La cisaille que l'on peut configurer le mieux
- ▶ Intégration dans les installations de production en série
- ▶ Pour beaucoup plus de matériaux que seulement les tôles

## MANUTENTION DE BOBINE MODULAIRE



### MCH

- ▶ Les tôles sont directement disponibles
- ▶ Structure modulaire
- ▶ Individuellement ajustable

## PROFILEUSES



### SZP

- ▶ Extra-longue et très puissante dans la construction de conduits d'aération
- ▶ Profiler en ligne droite sans distorsion
- ▶ Vitesse de passe élevée



**Schechtl Maschinenbau GmbH**

Viehhauser Straße 4  
83533 Edling

Tel +49 8071-5995-0  
Fax +49 8071-5995-99

info@schechtl.de



[www.schechtl.de](http://www.schechtl.de)

